

— Достоинство
человека...
Его определяет
в первую
очередь то,
как ты относишься
к делу,— говорит
Людмила
Борисовна
Сергиенко,
оператор
Главпочтамта
города Харькова.

Фото Н. МАТОРИНА

РАБОТНИЦА

ISSN 0131—8047

5/87



Пролетарии всех стран, соединяйтесь!

РАБОТНИЦА

Ежемесячный общественно-политический и литературно-художественный журнал

Основан 8 марта 1914 года

МАЙ 1987

МОСКВА • ИЗДАТЕЛЬСТВО «ПРАВДА»

В НОМЕРЕ:	
Размышления публициста УРОКИ ПОБЕДЫ	2
НАВСТРЕЧУ ВСЕМИРНОМУ КОНГРЕССУ ЖЕНЩИН	4
НАЧИНАЕМ ОПЕРАЦИЮ «СТУПЕНИ МАСТЕРСТВА»	7
Свет красоты ЛЕБЕДИНАЯ ПЕСНЯ	8
ПОЭТИЧЕСКАЯ ТЕТРАДЬ	11
Перестройка: энергия ускорения ЛИЧНОЕ МНЕНИЕ ТОДОРОВОЙ	12
Рассказ ГОРСТЬ ОКЕАНА	14
Не только про кино ЛЮДМИЛА ЗАЙЦЕВА	16
Лаборатория «Работницы», выпуск 4 У НАС В ГОРОДЕ	17
Очень личное ЛЮБОВЬ И ЖИЗНЬ ЖЕНЩИНЫ	19
ДОМАШНИЙ КАЛЕЙДОСКОП	
Школа. Реформа. Судьба поколения ВЫЗЫВАЮ ОГОНЬ НА СЕБЯ	23
ЧЬЯ ХАТА С КРАЮ	26
КЛУБ ТРЕХ «Н»	28
ОТЦОВСКИЙ РЕМЕНЬ	29
Почта «Работницы» РЕЗОНАНС	30
Беседы при зеленой лампе «ТАМ — ТАЙНА»	34
«БУРДА МОДЕН» — СОВЕТСКИМ ЖЕНЩИНАМ	38

РАЗМЫШЛЕНИЯ ПУБЛИЦИСТА



УРОКИ ПОБЕДЫ

Олег КУПРИН

Наступает в жизни человека пора, когда он вдруг обнаруживает, что события, которые его дети воспринимают как далекую историю, для него самого — страницы собственной биографии. А потому и отношение к ним особое: помимо всего прочего, есть тут и личный интерес, делающий память предельно обостренной, а восприятие истории живым и конкретным.

В 1945 году мне было 12 лет. Едва ли кто-нибудь из людей моего поколения, не говоря уже о тех, кто старше, назовет более счастливый день своей жизни, чем незабываемое победное 9 мая. Трудно какую-либо иную радость измерить той же мерой. Зато все, что было потом, мы часто оценивали по военной шкале ценностей.

На первые свои мирные школьные каникулы я отправился из Москвы в Днепропетровск, город, где жил до 1941-го. Много раз прежде возили меня родители этой дорогой, цепкая детская память сохранила станции, деревни, заводы, мимо которых шел поезд. Я становился у вагонного окна с утра и смотрел во все глаза. У меня были любимые домики путевых обходчиков, любимые переезды с полосатыми шлагбаумами, любимые колодцы. Я считал их своими добрыми знакомыми и с нетерпением ждал каждой новой встречи.

Летом 1945-го долгожданная встреча не состоялась, хотя, как и раньше, весь день я простоял у вагонного окна. Не было ни знакомых деревенок, ни станций, ни заводов. Развалины, груды искореженного железа, черные печи сожженных хат. Пожалуй, и во время войны не привелось пережить такого потрясения. То, что я видел за окном поезда, было моим личным горем.

Позже я узнал, что страна потеряла в те страшные годы треть национального богатства. Треть — в масштабах всего государства. В тех местах — гораздо больше, чем треть, больше, чем половина... Попробуйте представить, легко ли двенадцатилетнему мальчишке своими глазами увидеть опустошение, прокатившееся по земле, которую он с малых лет считал своей.

Дом, где мы жили до войны, чудом уцелел. Единственный в большом квартале. Коробки соседних заросли бурьяном. Красивый мост через Днепр взорван. Теперь у меня есть точные сведения: фашисты разрушили и сожгли в городе 170 заводов и фабрик, 657 крупных зданий, 28 больниц, театр оперы и балета, университет, почти все школы и все институты, вывезли в Германию 68 километров трамвайного пути...

Таковыми были мои первые мирные школьные каникулы. Мирные — для меня. Лето 1945-го.

6 августа американский бомбардировщик сбросил атомную бомбу на Хиросиму, 9-го — на Нагасаки.

В то же время в далеком Вашингтоне сочинялся документ, ставший потом известным под № 329. В нем были указаны 20 советских городов, которые планировалось подвергнуть атомной бомбардировке в первую очередь. Днепропетровск в том списке не значился, как ни один другой город, хоть ненадолго оккупированный гитлеровцами. Составлявшие тот документ

прекрасно знали, что там уже практически нечего было разрушать.

Невозможно понять время, в котором живешь, не обращаясь к прошлому. Недаром же говорят: все познается в сравнении. Раньше сопоставляли достигнутый страной уровень с наиболее благополучным дореволюционным 1913 годом. Постепенно от этого отказались — слишком большая разница мешала представить реальную динамику развития первого в мире социалистического государства, вызвала неоправданный оптимизм. Затем начали брать за точку отсчета наиболее благоприятный довоенный 1940 год. Вскоре и от этой точки мы шагнули далеко вперед, и сравнения больше, чем когда-либо, мешали трезвой оценке каждодневных наших дел, «головкружение от успехов» насаждало настроение самоуспокоенности, излишние восторги заглушали острые проблемы, порождали этакое статистическое благодущие.

На апрельском (1985 г.) Пленуме ЦК КПСС, на XXVII съезде партии дана принципиальная и самокритичная оценка подобным настроениям и негативным явлениям, давно требовавшим анализа, общественного осознания и самых решительных мер. Определяя планы на будущее, нельзя только то и делать. Что оглядываться назад, дабы порадоваться или погневаться. И вполне обоснованный оптимизм не освобождает от напряженной работы сегодня, сейчас, и прошлые ошибки не объект для каждодневных переживаний, тем более смакования. Уроки истории — нечто куда более сложное и многогранное, чем повод для тех или иных сопоставлений.

Да и сопоставления сопоставлениям рознь. Одно дело сравнить, скажем, количество добытой нефти в 1940 и 1980 годах, иное — вспомнить первые послевоенные каникулы, беду страны, воспринятую как личное горе. Вот если соединить то и другое... Тогда и сухие цифры приобретут совсем новое качество, и история страны предстанет живой, не разорванной на части, «плохие» и «хорошие».

«Мы должны дорожить каждым годом нашей 70-летней советской истории, — говорил М. С. Горбачев на февральской встрече с руководителями средств массовой информации и пропаганды. — О делах тяжелых партия сказала. И мы не собираемся изображать их сегодня в розовом свете. Но и здесь вступает в силу непреложный, социалистический закон правды.

Было и то, и другое, и радостное, и горькое.

Что бы с нами ни происходило, мы шли вперед, мы не оказались под гусеницами фашизма. Мы фашизм сокрушили не только героизмом и самопожертвованием, а лучшей сталью, лучшими танками, лучшими солдатами. И все это выковано нашим советским временем».

Уроки истории могут иметь не только психологическое, личное для каждого их пережившего значение, но и острополитическое и конкретно-экономическое. Вспомним совсем недавнее. Старт перестройки советского общества совпал по времени

*«Когда весна, светясь ручьями,
Спешит дорогою своей,
Нам верится: ее путями
Идем мы в юность вместе с ней».*

В. КУЛЕМИН



с празднованием 40-летия Победы. Тогда сопоставления напрашивались сами собой, и приходилось не раз удивляться, насколько актуальной может быть отечественная история, если изучать ее с позиции нынешних конкретных задач. Даже некоторые научные труды военных лет читались и читаются как написанные только что. Приведу маленький фрагмент.

Экстремальная ситуация, коей является любое сражение и война в целом, раскрывает неведомые прежде резервы человека. Скажем, такой: способность к максимальной продуктивности ума в условиях максимальной опасности. Мыслительный процесс при известной скорости протекания становится другим, приобретает новое качество, осуществляется иными психологическими механизмами. Не правда ли, все это очень перекликается с сегодняшним партийным требованием: мыслить по-новому. А выводы, о которых здесь идет речь, сделал советский психолог Б. М. Теплов в интересной работе «Ум полководца», написанной в 1942 году, — пример оперативного отклика общественной науки на самые животрепещущие проблемы того времени.

Можно привести массу фактов, свидетельствующих, что новое качество мышления стало доминирующим не только на фронте, но и в народном хозяйстве. Перебазирование в считанные недели и месяцы колоссального промышленного потенциала на восток страны, резкое повышение производительности труда, невиданная прежде творческая продуктивность... В невероятно короткие сроки был пройден самый трудный этап — этап психологической перестройки кадров сверху донизу в духе новых требований. Реальные дела — тому беспоспорное подтверждение.

В 1943 году производительность труда в промышленности выросла на 7 процентов по сравнению с годом предшествующим, когда уже были введены обязательные сверхурочные работы.

7 процентов! Колоссальная цифра по сравнению с началом 80-х годов. Но в год празднования 40-летия Победы были обнаружены такие весьма любопытные сведения: на Минском автомобильном заводе в дни работы там бригады ЦК КПСС (это 1984 год) производительность труда поднялась на 18 процентов, а на Одесском заводе фрезерных станков в день проведения ЦСУ СССР специального наблюдения — на 19 процентов. Можно только догадываться, какие резервы скрывались за ширмой иллюзорного благополучия недавних лет.

Во время войны не было в ходу понятия «социальная справедливость», хотя ловкачи, спекулянты и проходимцы разного рода встречались. Всеобщий принцип был такой: повышенное потребление (главным образом продуктов питания) — за ударный труд и ударное производство. Все очень просто: тот, кто выполнял и перевыполнял нормы, ел больше и лучше. Сам помню, мальчишкой бегал обедать в столовую по талонам УДП. УДП — забытая аббревиатура — усиленное дополнительное питание. Условно, конечно, по голодным военным временам — усиленное, но справедливо усиленное. Полезное воспоминание в порядке информации к некоторым современным размышлениям.

Известно, какую ношу в то лихолетье взяли на свои плечи женщины. Их удельный вес среди рабочих и служащих в народном хозяйстве в 1940 году составлял 38 процентов, в 1942-м — 53 процента. Кстати, в государственном аппарате этот рост был еще более значительным: с 35 до 55 процентов.

Если уж зашла речь о статистике, не могу не привести еще нескольких цифр. Адресованы они в основном тем, кто, несмотря на жесткие требования XXVII партийного съезда об усилении внимания к социальной сфере, сегодня растерянно разводит руками: как можно, дескать, обделять капиталовложениями производство за счет каких-то «социальных мелочей», забывая при этом, что вложения в социальную сферу непосредственным образом связаны с ростом того же производства. В отчаянной ситуации войны таких вопросов не возникало, отчаянная ситуация давала на них однозначный ответ. В цифрах его можно выразить так: на территории страны, не подвергшейся оккупации, количество детей в детских садах увеличилось с 683 тысяч в 1941 году до 1 миллиона 210 тысяч в 1944-м. Почти вдвое!

Все эти данные я привожу из монографии известного советского экономиста Н. Вознесенского «Военная экономика СССР в период Отечественной войны». Монография была опубликована в 1947 году — еще один пример оперативности нашей общественной науки.

В год 40-летия Великой Победы мы по праву отдавали должное экономическому подвигу страны и часто (не скажу: всегда) писали и говорили о нем с некоторым удивлением. Наше сознание, убаюканное известными обстоятельствами 70-х и начала 80-х годов, поражали масштабы и темпы экономических преобразований той поры. Сегодня пристрастие к иллюзорному благополучию уходит в прошлое благодаря решительному повороту на путь ускорения социально-экономического развития. Мы верим в правильность намеченного партийной пути, в творческие силы и духовный потенциал советского народа. Верить нетрудно, благо на то есть прочное историческое и социально-экономическое обоснование. Но верить можно по-разному — активно и созерцательно.

Вспомните те, кто постарше, как верили мы в победу в самые драматические времена 1941 и 1942 годов. Совсем не созерцательно, без тени благодушия. Да, конечно, тогда сложилась экстремальная ситуация в масштабах всего человечества. Стоял вопрос о жизни и смерти первого в мире социалистического государства. Нужно было действовать, а не лицезреть размеры бедствия.

Зачем, спросите, сегодня эти воспоминания? Не только по случаю очередного юбилея Великой Победы. Не только для примера молодым, родившимся после войны, примера стойкости и жизнеспособности системы социализма. Не только для этого, но и для критического анализа конкретной практики наших дней, того переломного ответственного момента в судьбе страны, когда крутые, революционного характера изменения и преобразования, достижение нового качественного состояния общества выходят на орбиту такой упрямой философской категории, как необходимость.

И только условия как можно более полно реализуемой демократии рожают настоящую заинтересованность в труде, повышают резко производительность, выводят нашу страну на такие достижения, которые лучше самого подкованного пропагандиста говорят о преимуществах системы социализма.

Статистика уже свое слово сказала. Сдвиги есть. Перемены обнадеживающие. Теперь покрепче бы соединить общегосударственные цифры с сугубо личным, так сказать, фактором — например, личной озабоченностью и личной гордостью — во имя будущего дня (или дней, или лет, или пятилеток) очень мирной Победы.



Вимла Фаруки, генеральный секретарь Национальной федерации индийских женщин:

— Наша организация — в нее входят 16 крупнейших женских объединений Индии — была инициатором создания подготовительного комитета в стране. Он действует с января. Первым делом организовали перевод звания Международной демократической федерации женщин, по-

БУКЕТ САКУАНХОЧЕ

В Никарагуа Леа Гидо — человек известный. Профессиональная революционерка в период борьбы против диктатуры Сомосы. После победы революции — первый министр здравоохранения республики. Вот уже несколько лет, как она руководит Ассоциацией никарагуанских женщин имени Луисы Аманды Эспиносы (АМНЛАЕ). На третьей национальной ассамблее организации ее вновь избрали генеральным секретарем.

— О, — широко улыбается Леа, — с Москвой у меня связаны приятные воспоминания. После победы революции побывала в вашей столице в составе делегации, участвовавшей в работе Всемирной конференции «За мирное и счастливое будущее для всех детей». Это была моя

О ТОМ, КАК ИДЕТ ПОДГОТОВКА К ВСЕМИРНОМУ КОНГРЕССУ ЖЕНЩИН, РАССКАЗЫВАЮТ:

священного конгрессу. на многие языки Индии. В воззвании со-держатся — в сжатом виде — идеи и цели этого представи-тельного форума, который собе-рет участниц со всего мира. Под знаком подготовки к конгрессу прошло также и празднование Международного женского дня 8 Марта.

Естественно, не можем мы обойти стороной еще одну на-сущнейшую задачу: привлечь ши-рокие слои женщин к борьбе за мир. Мы готовим разнообразные пропагандистские материалы — листовки, буклеты, плакаты, — посвященные этой теме. Думаем-ся, в том, что все больше жен-щин Индии поднимает голос в за-щиту мира, есть и наша заслуга. Конечно, играет свою роль и то, что Соединенные Штаты Амери-ки не только усиленно воору-жают соседний Пакистан, но и на всем земном шаре тоже стремят-ся подхлестнуть гонку воору-жений.

Конгресс даст нам еще одну прекрасную возможность — по-знакомиться с жизнью Советско-го Союза, воочию увидеть дости-жения реального социализма. Ведь в вашей стране равенство между мужчиной и женщиной не просто декларировано, но и до-стигнуто в реальной, повседнев-ной жизни. Накопленный вами ги-гантский опыт может сослужить добрую службу не только нам, но и женщинам других стран.



Лувсанчултэмийн Пагмаду-лам, председатель Комитета

монгольских женщин, член Президиума Великого Народ-ного хурала МНР:

— Подготовка к Всемирному конгрессу женщин идет у нас пол-ным ходом. Большую работу про-вела и проводит национальная комиссия, куда входят предста-вители многих общественных ор-ганизаций, видные деятели культуры и искусства. Хочу под-черкнуть, что делается все, так сказать, во встречных направ-лениях — сверху и снизу, то есть многое исходит от самих женщин. Как, например, инициатива за-вершить выполнение плана пер-вого полугодия ко дню откры-тия конгресса. Еще один по-чин — провести дни ударного труда, посвященные выдающим-ся женщинам. Некоторые — дни памяти Н. К. Крупской, Клары Цеткин, Индиры Ганди — уже прошли с большим успехом. Кон-грессу были посвящены многие массовые митинги и базары

первая поездка за рубеж, когда свергли Сомосу.

— Скоро вам представится еще одна возможность посе-тить нашу страну...

— Как раз перед этим интер-вью, — говорит Леа, — мы прове-ли заседание вновь избранного секретариата Ассоциации, на ко-тором создали специальную группу для подготовки никарагу-анской делегации на Всемирный конгресс женщин. Исходили из того, что в Москву должны пое-хать лучшие дочери Никарагуа. Это будут и активистки коопера-тивного движения в сельской местности, и руководительницы профсоюзов заводов и фабрик, и служащие сандинистской на-родной армии Министерства вну-тренних дел, и представительни-цы интеллигенции, члены Нацио-нального исполнительного коми-тета нашей Ассоциации. Иными словами, состав делегации будет самым представительным за всю историю нашей организации,

отразит новый этап в развитии женского движения в стране.

— В чем суть нового этапа?

— Восьмого марта на нацио-нальной ассамблее АМНЛАЕ мы проанализировали роль женщин в революционном процессе, за-дачи, стоящие сегодня перед нашим движением. Бесспорно, что еще во времена борьбы про-тив американского флибустьера Уолкера, да и в годы войны гене-рала Сандино против американ-ских интервентов, а позже — в революции женщины принимали самое активное участие. Но все-таки, даже занимая сегодня руководящие посты в стране, играя важную роль в обороне и народном хозяйстве, мы все еще ощущаем на себе гнет пере-житков прошлого. Покончить с ними, добиться полного равен-ства — такова одна из главных задач, стоящих перед Ассоциа-цией. С другой стороны, мы кри-тически рассмотрели работу жен-ского движения за последние семь лет, его роль в развитии

общества, наметили планы на бу-дущее, особенно в области вос-питания детей, улучшения усло-вий жизни и труда женщин — разумеется, применительно к специфическим условиям на-шей страны. Словом, дел — не-початый край.

— Чего вы ждете от Всемир-ного конгресса?

— Во-первых, — говорит Леа, — мы рассчитываем на соли-дарность женщин всего мира, на поддержку нашей революции, вы-нужденной противостоять непре-кращающейся агрессии со сторо-ны американского империализ-ма. Хотим рассказать о жизни и борьбе никарагуанок за свои права, надеемся узнать больше и о положении женщин в других странах мира. Мы считаем, что одна из важнейших задач кон-гресса — мобилизовать женщин планеты на защиту мира. Ведь без достижения этой главной цели нет смысла и говорить о борьбе за полное равенство женщин. Это не формальность,

солидарности, проводившие-ся во всех аймаках и, конечно, в Улан-Баторе — нашей сто-лице.

Большое значение мы придаем тому, что нам доведется уча-ствовать в работе одного из цен-тров конгресса — «Женщина и со-циализм». Привезем с собой вы-ставки фото, плаката, живописи, обязательно составим экспози-цию детских рисунков на тему «Мама и мир».

Собираемся на форум с надеж-дой поучаствовать в открытой, дружеской дискуссии по всем во-просам, волнующим женщин пла-неты. Думаю, очень важен будет разговор о воспитании детей в духе мира. Ведь во многих странах накоплен уникальный опыт в этой области — будет чем поделиться, чему поучиться. На-верно, в рамках Всемирного кон-гресса состоится встреча мате-рей? Очень бы хотелось принять в ней участие.

Мы рады, что конгресс прой-дет именно в Москве и именно в год празднования 70-летия Великого Октября. Ведь это об-щий наш праздник, знаменатель-нейшая дата не только для граждан социалистических стран, но и для всех, кому дороги мир и справедливость.

это вопрос важнейший, истинно политический, вопрос выжива-ния нашей планеты. Интересно нам ближе узнать, как протекает процесс перестройки. — Леа про-износит это слово по-русски, — в котором участвуют все совет-ские люди. Хотим почувствовать, что волнует сегодня детей и внуков создателей первого в мире государства рабочих и крестьян.

— Леа, в каждой стране есть свой символ. У нас береза, на Кубе — пальма, в Японии — ветка сакуры. А у вас в Ника-рагуа?

— Сакуанхоче, — отвечает она. — Это наш национальный цветок — символ стремления к свободе и независимости. По-смотри, вот он. — Она показы-вает за окно, где растет дерево, украшенное ярко-красными цве-точками. — Такой букет обяза-тельно возьмем в Москву...

Ю. СТРОЕВ
(собкор «Комсомольской
правды»)

Манагуа.

ЭТО СОВРЕМЕННОЕ «ПЕТРО»...



Фото и текст Я. ЭЙДУКСА

АДРЕС: М. 24456789 10123456789 20123456789 20123456789 20

Женщина за рулем — сегодня это явление вполне обыденное, но сто лет назад... Только что родился первый автомобиль, и представьте себе, в первый рейс его повела женщина. Пока изобретатель автомобиля Карл Бенц готовился воспользоваться недавно полученным разрешением на вождение этой диковины, супруга Берта опередила его. Тайком она отправилась навестить мать. Сто двадцать километров пути! К изумлению Карла Бенца, путешествие закончилось благополучно. Берта же сочла это вполне естественным: будучи любящей супругой, она всегда была в курсе дел мужа, часто навещала в мастерскую.

Отдавая должное этому историческому факту, в афише слета антикварных автомобилей «Ретро-Авто Рига'86», посвященного столетию автомобиля, центральное место было отдано женщине. В слете принимали участие члены всех основных клубов антикварных автомобилей Советского Союза, а также гости из Финляндии, Польши, Чехословакии, ГДР. Своим присутствием его почтил и президент Международной федерации антикварных автомобилей принц Гогенлоэ-Ландебург. Не случайно много внимания на слете уделялось женщине — зрительнице и спутнице водителя. Более того, женщина поистине украшала этот форум.

Главный художник Рижского Дома моделей Ингрида Пумпуре демонстрацию мод открыла вопросом: «Ну что представлял бы из себя автомобиль без прекрасной женщины, и что представляла бы из себя красивая женщина без подходящего наряда?» В самом деле, бурными аплодисментами приветствовалось появление автомобилей, в которых рядом с водителем сидела красивая спутница, стиль одежды которой соответствовал моде «года рождения» машины. Инженер-конструктор рыболовецкого колхоза «Узвара» Андрейс Роде в своем «Хорьхе-835» 1937 года выпуска явился на слет даже со всей семьей — женой, двумя сыновьями и матерью. Элегантный экипаж завоевал большие симпатии зрителей, а жюри дало самую высокую оценку пятилетним трудам Андрейса по воскрешению автомобиля из груды металлолома.

Супруга Андрейса Роде Эдите, мастер мужского салона-парикмахерской «Ридзинекс», по поводу большого увлечения мужа высказывается весьма лаконично: «Любовь к автомобилям? Это наилучшая из маленьких слабостей». Но навряд ли царствовало бы такое благодушие, не будь в этой семье общего для всех пристрастия — к горнолыжному спорту. Однако на все лето Андрейс исчезает в гараже. Даже сейчас, когда работа над машиной наконец-то завершена, Андрейс снова затосковал по новому «металлолому».

Мысль об укреплении семьи всегда присутствовала в деятельности клуба. Умелая тщательность отца, работающего над реставрацией автомобиля, воспитывает в ребенке бережное отношение даже к внешне некрасивому, развивает умение разглядеть красоту, понимание, что из груды «железок» сотворить совершенство формы можно лишь самозабвенным, даже фанатичным трудом. Так, как бы ненароком, исподволь в этих семьях решается вопрос трудового воспитания детей.

Разумеется, возможности заниматься этим, внешне таким аристократическим увлечением не безграничны. Однако Викторс Кулбергс, председатель клуба антикварных автомобилей Общества автолюбителей Латвийской ССР, полагает, что насчет того, смогут ли они принять всех желающих, беспокоиться рано: пока предложение превышает спрос.

НАЧИНАЕМ ОПЕРАЦИЮ «СТУПЕНИ МАСТЕРСТВА»

Работаю заточником инструмента в производственном объединении «Уралвагонзавод». Несколько лет у меня был третий разряд. Год назад, окончив курсы и сдав экзамены, получила четвертый. И хотя выполняю работы, соответствующие этому разряду, платят мне по-прежнему, говорят: пока нет в цехе лимитов на четвертый. Как же мне быть?

А. Балаева.

г. Нижний Тагил.

За консультацией мы обратились в юридический отдел Госкомтруда СССР.

— Если хотя бы часть работ, которые выполняет тов. Балаева, по сложности требуют четвертого разряда, она вправе требовать иной оплаты труда. — ответили нам.

Хотелось бы надеяться, что на «Уралвагонзаводе» найдут возможность исправить положение. Но дело, разумеется, не в частном случае. В редакционной почте немало писем, свидетельствующих: вопрос о разряде, возможностях повысить квалификацию — острый, наболевший. В этом же убеждает и статистика. Например, в машиностроении и металлообработке первый — третий разряд имеют 70 процентов работников, и только 1,3 процента самый высокий — шестой. За последние пять лет в целом по стране численность женщин-работниц, получивших более высокую квалификацию, снизилась на 1,5 процента. Еще ниже этот показатель на предприятиях Минавтопрома, Минцветмета, Минчермета, Минхиммаша, Минуглепрома.

Все это не может не тревожить. Ведь стремительная перестройка народного хозяйства требует глубоких профессиональных знаний. И, казалось бы, возможностей для повышения квалификации немало. На большинстве предприятий, как известно, действуют специальные курсы, учебные комбинаты. В трудовом законодательстве предусмотрена система льгот для женщин. В частности, матерям, имеющим детей до восьми лет, дано право обучаться на курсах повышения квалификации в рабочее время. И тем не менее зачастую даже на таких предприятиях, где половина, а то и более работающих — женщины, среди тех, кто повысил свою квалификацию, их в лучшем случае четверть.

Что мешает женской рабочей карьере? Почему система переподготовки кадров дает сбой? Исследовать эту проблему хотелось бы коллективно, с вашей помощью.

Редакция приглашает всех желающих принять участие в операции «Ступени мастерства». Для начала предлагаем ответить на вопросы нашей анкеты:

— *Ваша профессия?*

— *Какой у вас разряд, как давно вам его присвоили и где — в ГПТУ или на предприятии?*

— *Какие возможности предоставлялись вам для повышения разряда?*

— *Что, на ваш взгляд, необходимо предпринять для профессионального роста работниц? В чем здесь могут помочь профком, женсовет вашего предприятия?*

Ждем писем!

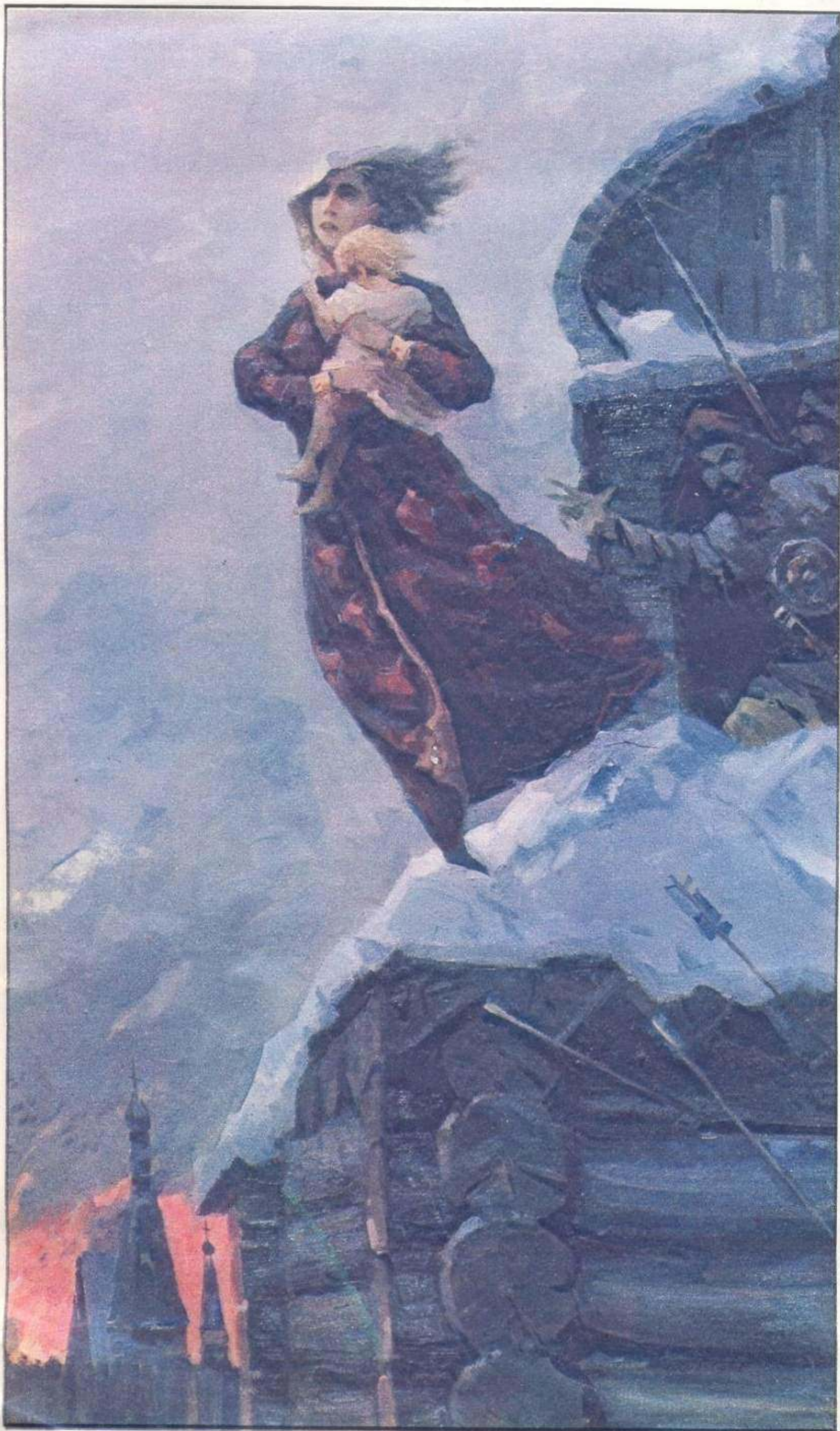

Н. МАТВЕЕВ. «ЕВПРАКСИЯ РЯЗАНСКАЯ» (копия).

У ЭТОЙ КАРТИНЫ, она выставлена в Зарайском музее, драматическая судьба. Впрочем, такая судьба у многих подлинных произведений искусства. Что только не делают с ними! Их не только берегут, реставрируют — их часто крадут, режут на части, обливают кислотой, в них стреляют... Задумав как-то собрать материал о «приключениях картины», я накопил массу газетных вырезок, всяческих выписок о том, как «складывается жизнь» произведений искусства. Собранные вместе и как бы продолжающие друг друга, эти истории сами собираются в такую «картину», что поневоле задумываешься: а достоверно ли все это? К сожалению, достоверно... Говорю это к тому, что и у полотна из Зарайска своя непростая история...

ТИХО у стен Зарайского кремля в зимние сумерки. Чуть скрипит под ногами снег. Поднимаются к дрожащим огонькам первых робких звезд дымы, но скоро слабеют, растекаются по-над долиной реки Осетр серо-сизым туманом.

Еще раз зайти на обратном пути в кремль? Зачем? Что выдумывать, на месте том давно ничего нет, и никто даже не мог указать мне его в точности. Здесь ли было это, и было ли? Рассказывают, маленькую часовню, поставленную на могиле Евпраксии и ее малолетнего сына в память трагического того события, в память о великой любви княгини, давно разрушили. Вспомнилась табличка на стене Бачковского монастыря в Болгарии: «Тот, кто разрушает памятники старины, — не болгарин»... Не часовню, словно само прошлое — саму эту отшумевшую жизнь, в которой тоже любили, боролись, страдали, — пыталась зачеркнуть недобрая рука...

Но почему так сжимается здесь, у кремля, сердце? Здесь ли найти мне то, что не дает покоя? Здесь ли искать, стоя у молчаливой стены столетий? Мучаюсь и не нахожу сразу ответа... Тихо. И только вышептывают губы живущие в памяти стихи:

*Пусть во тьме осыпаются маки,
Пусть утихли порханье и свет, —
Перестаньте тревожить и плакать,
Ничего здесь погибшего нет.*

Все, что умерло — рядом таится.
Все имеет и душу, и свет.
И ночными глазами глядится,
Излучая незримый привет...

В последний раз на мгновение тревожно брызнул красноватый отблеск на кресты словно вырастающего из сиреневого снега древнего собора. Как быстро уходит солнце!

КРУТОЛОБЫЙ АВТОБУС, разметая колючее полотно утреннего тумана, добегают по скоростной магистрали от Москвы до Зарайска часа за три. Есть время, рассеянно глядя сквозь широкое окно на оживающие с наступлением дня сельские дома, подумать о том, «повезло» или нет Зарайску (сейчас этот древний, второй когда-то по величине город рязанской земли входит в территорию Московской области), что нет сюда прямой железнодорожной ветки. Остался он еще с прошлого века в стороне от многолюдных, на Коломну и Рязань, путей: это помогло ему до сего дня сохранить древнее очарование.

Ритм жизни — неспешный. Все в городе, как и во многих других малых российских городах, и, однако... Что дает мне право выделить в особицу этот город? Неужели только такая нематериальная вещь — ощущение особой сопричастности этих мест родной истории? Истории?

Шумит негромко улица, всяк по своим делам, по своим заботам поспешает неторопко. Магазины, рынок; самые большие предприятия — фабрики обувная, текстильная, перовых изделий, Зарайский механический завод; над домами — телевизионные антенны, пробежали с уроков веселые мальчишки — люди живут, работают, как везде. И планы у них интересные есть, и задумки хорошие — о них рассказывали в горьком партия, да многое видно и своими глазами. По инициативе ГК КПСС взяты под охрану многие памятники, «изданы книги, путеводители и открытки о Зарайске... контролируются работы по реставрации кремля и торговых рядов» — можно прочесть в одном из томов книги «Города Подмосковья». А все же самая главная достопримечательность города — построенный по новым для начала XVI века архитектурным принципам при слиянии рек монастырки и Осетр кремль — пока в тяжелом состоянии. И, понятно, тревожишься, невеселым опы-

ЛЕБЕДИНАЯ ПЕСНЯ

Максим ИВАНОВ

Хочу рассказать об одной картине и немного — о ее судьбе. Хочу, чтобы вместе вспомнили мы о Евпраксии — женщине, рассказ о подвиге любви которой дошел до нас сквозь семь с половиной столетий...

том наученный: не забыли бы и здесь в каждодневных делах то, что оставлено в наследство предками нашими, временем...

При основании своем, более восьми столетий тому назад, город назывался Красным — красивым то есть. «Шуми, Осетр! Твой брег украшен делами славной старины!» — строчки эти принадлежат поэту Д. Веневитинову. Сколько же связано с этой землей! Сколько отшумело здесь славных и радостных, печальных и трагических событий!.. Сжигая все, проходили по речной долине полчища Батыя; позднее противостоял Зарайск крымцам; войскам польских интервентов — в Смутное время...

Красный — красивый... А теперь — Зарайск. Почему город изменил свое название? Не просто же так дали люди ему новое имя?

ОСТРОВА ПАМЯТИ на нашей земле — музеи. И в Зарайске историко-художественный, он же краеведческий музей интересен. Много в нем того, что обычно в перегруженных столичных музеях хранится-хоронится где-то в запасниках. А здесь — все близко, рядом, перед глазами. Идет ли рассказ о земляках — Достоевском, Гончаровых, Пушкиных, можно, увидев выставленные на стендах предметы и как бы «оттолкнувшись» от первого полученного от вещей этих впечатления, съездить в недалекое от города сельцо Даровое, где великий трагический писатель провел детство и куда приезжал поклониться памяти о светлых годах зрелым, пожилым уже и непоклонливым человеком. О Гончаровых прочтут в музее на память выдержки из письма Натальи Николаевны, где упомянуто Ильицыно, принадлежавшее древнему роду. И Пушкины, предки великого поэта, долгие годы владели этой землей... Или она вла-

дела ими? Словом, в музее этом небольшом — разместился он в бывшей церкви, — рассматривая то, что зовется странным нерусским словом «экспонаты», точно спускаешься по ступенькам лет все глубже и глубже во времени. Далекое, оказывается, совсем недалеко, если открыто ему то, что предки наши называли «очи сердечные».

ПРЕДСТАВЛЯЮ СЕБЕ иногда, как это происходило. Раскладываю старые книги, рассматриваю иллюстрации.

...Черное от множества идущих на приступ Рязани татаро-монгольских войск пространство. Вот уже разрушена в одном месте стенобитным орудием стена. Языки пламени вырываются из-за огороженного крепостной стеной города, то здесь, то там поднимается к небу злой дым.

Что за страшный день стоял тогда? Тоже морозный, ясный? Ставший навсегда черным днем рязанской, всей русской земли. Далекое до заката, а уж окрасились красным снега белые.

Что было на рязанской земле потом?

«Не было тут ни стонущего, ни плачущего — ни отца и матери о детях, ни детей об отце и матери, ни брата о брате, ни сродников о сродниках, но все вместе лежали мертвые. И было все то, — добавляет летописец емким древнерусским языком, — за грехи наши».

Грехи те известны: не пришли на помощь друг другу, не объединились, не дали вместе отпора «врагу басурманскому».

Евпраксиюшка, молодая княгиня, места себе не находила. Займется ненадолго рукоделием, поиграет с сыном, а все беспокойно. Чередой шли однообразные дни, но вестей от мужа, князя Федора Юрьевича Рязанского, нет и нет. Отправился к Батыю «со товарищи»,

в самый стан врага — время выиграть, собирая силы русичей. И принесли Батыю дары, и просили царя, чтоб не воевал рязанской земли. Батый же подарки принял, но опьяненный безграничной властью над людьми и злобой безмерной, выставил неслыханно унижительное условие: не только десятую часть всего нажитого, отдать татарам в наложницы сестер, жен и дочерей князей рязанских. «Царь Батый... — свидетельствует один из самых драматических документов русской истории «Повесть о разорении Рязани Батыем», — распалился в похоти своей и сказал князю Федору Юрьевичу: «Дай мне, княже, изведать красоту жены твоей». О том, что произошло дальше, в «Повести...» рассказывается немногими словами: «Благоверный же князь Федор Юрьевич Рязанский посмеялся и ответил царю: «Не годится нам, христианам, водить к тебе, нечестивому царю, жен своих на блуд. Когда нас одолеешь, тогда и женами нашими владеть будешь».

Предчувствия недоброго мучают Евпраксию. Часами простаивает у слюдяного окошка, отогревая дыханием маленький глазок. Что несет день? Ах, ничего не видно в морозной дымке! «Придут татары. Кто заступится? Мужа нет... Заржут меня и сына, или хуже — сведут на поругание...»

Нянька принесла Ванюшу. Ему и годика нет. Тянет крохотные ручки к матери, чувствует ведь тоже — тяжело ей, молчит. Глазенки большие, отцовские. Как беспокойно, тяжело как!

КАКАЯ-ТО СИЛА держит долго у этой картины. Погружаясь в «дела давно минувших дней», задумываюсь о том, что время... совсем не непрерывно в своем движении. Иногда оно словно «копится», порой обрушивается водопадом...

Мы воспроизводим сегодня в журнале не саму работу — ее копию. Причина для этого, сказать так, уважительная: подлинник, узнал у директора Аллы Даниловны Климовой... похищен из Зарайского музея тридцать лет назад. Те, кто совершил святотатство, найдены не были. Да, разрушившие древние камни в Зарайском кремле, укравшие удивительную картину — разве это не люди «одного порядка»? Точнее, нелюди...

Полотно написано замечательным русским художником-передвижником, «певцом исторической темы» Николаем Сергеевичем Матвеевым (1855—1939). Называется оно «Евпраксия Рязанская». Конечно, захотелось узнать о художнике, о том, как создавалась картина, как можно больше, но... Поиски мои можно было бы описывать очень долго. Скажу только: библиотека имени В. И. Ленина, библиотека Третьяковской галереи, составители «Биобиблиографического словаря русских художников» не дали подробных сведений о Матвееве. Есть, правда — разыскал их не без труда — два альбома, вышедшие еще до революции (1880 и 1904 годы), где воспроизведено несколько работ художника. Упоминается Матвеев и в двух книгах, изданных малыми тиражами, вышедших уже в советское время... Вот и все. Монографий о творчестве крупного мастера не существует. Долгие поиски и расспросы у московских коллекционеров живописи тоже дали не очень утешительные результаты: полотно Матвеева в частных собраниях — единицы. Зато в результате поиска обнаружил два дома, где жил в Москве Матвеев (бывш. Ушаковский пер., дом Истоминой, и дом на Волхонке). Интересно: Матвеев дружил с великим Репиным, Репин и Суриков писали портреты его сына. Удивительная по мастерству репинская работа — сепия называется «Мальчик Матвеев» — хранится в ГТГ, она 1881 года. В галерее же — две работы самого Матвеева.

Поиск хоть каких-то более-менее достоверных и полных сведений о Матвееве... Шел он по всем возможным направлениям. Были и такие. Вот раскрываю справочник членов Союза художников СССР. Вдруг повезет? Матвеевых в нем несколько — искусствовед, скульптор, театральный художник... «Переехал». «Не родственник — однофамилец».

«Не знаю»... Чудес не бывает...

Последняя попытка: набираю номер М. Д. Артамонова, крупнейшего знатока московского некрополя. Николая Сергеевича Матвеева в его картотеке нет, есть Георгий Николаевич. Сын? Тот самый репинский «Мальчик Матвеев»? По годам — подходит... Похоронен на Введенском кладбище. И все — обрывается ниточка.

Кисти Н. С. Матвеева принадлежат удивительные работы! «Венчание в тюремной церкви» (ее можно увидеть в художественном музее в Кишиневе), серия литографий — альбом памяти Пушкина, портрет Марии Волконской, портреты декабристов... Значит, дышал художник опьяняющим воздухом прошлого, изучал прошлое, и зарайская Евпраксия — тема в его творчестве не случайная... Но что было первотолчком, что подвигло к этой удивительной фигуре, почему из многих эпизодов древней русской истории так удивительно ярко разработан именно этот сюжет? Нет ли в том отблеска чего-то самим мастером пережитого — ведь он жил в сложные годы революции, гражданской... Кто художнику служил моделью? О многом хочется знать, но, увы, скупы сведения! Но о главном, думаю, сказать можно: не холодный констататор художник, он ощущает себя сопричастным событиям истории, живет в ней, выбирая в дальних далях вре-

мени то, что очищает помыслы, заставляет задумываться о корнях национального характера, делает человека благородней и выше...

...СНИЗУ — ШУМ.

«Вот, приехали! — оживает нянька. — Говорила, Евпраксиюшка, нечего раньше времени плакать!»

Быстрее, быстрее, через ступеньки! И вот, словно врезается в мозг, вспыхнув перед глазами, картина.

Оборванный, еле держится на ногах верный служка князя Апоница. Лицо неживое, застывшее. Трясутся руки. Что-то тихо сказал, опустив голову. В крике упала на пол старая княгиня Агриппина. И тихий вопрос Евпраксии, на который нет ответа: «Что... там?..»

Потом...

Описывать этот лебединый порыв навстречу смерти так трудно и больно, что именно поэтому, наверное, и в самой «Повести...», и в произведениях тех, кто обращался к этому эпизоду нашей истории, сказано о происходившем далее скупое. «...Стояше в превысоком тереме своем и держа любезное чадо свое князя Ивана Федоровича, и услыша таковые смертоносные глаголы, и горести исполнися, абце (тотчас) ринуся из превысокого храма своего с сыном своим Иваном на среду земли и заразися до смерти (разбилась насмерть)». Страшной занозой вонзаются горестные эти слова в наши

сердца, слова, оставленные нам в вечное напоминание, нам и многим следующим за нами поколениям: можно отнять у русского человека жизнь, но честь отнять невозможно.

«Евпраксия не закричала, не забила в слезах и причитаниях, — весь словно сжимается писатель-историк В. Ян. — Молча повернулась и, прижимая к груди сына, вышла из горницы. Поднялась по витой лестнице в свой терем, подошла к окну, распахнула его и вместе с ребенком бросилась на почерневшие внизу камни»...

Где, хочется спросить, в каких книгах, летописях, рунах есть история, драматичнее этой? И разве она принадлежит одному Зарайску?

...Войска захватчиков были разбиты на поле Куликовом, потерпели позорное поражение через много лет, вместивших не поддающиеся исчислению бедствия, примеры неслыханной самоотверженности тех, кто отстаивал свободу. Первый из них подала Евпраксия. Жертвой-призывом к лебединой верности роду, родным, Родине, непоклонливостью и гордостью, привязанностью к мужу-воину заложила поражение врагов эта женщина, которой нет, к сожалению, сегодня иного памятника, кроме летописного слова. Что говорить — ведь даже зримая память о ней у нас украдена!..

Человек обладает, наверное, особой, исторической памятью зримых путей. Неодолимо влечет его к себе земля, за которую умирали предки. Мир устроен так, что в нем ничего не исчезает. Не сгорают сожженные рукописи. Поднимаются из руин разрушенные памятники. Не исчезает легкое дыхание человека. И даже украденная у всех нас картина — жива!

Прошлое — оно подходит к нам, берет за руку. Его нельзя предать забвению, не предав. Дыхание его свежо и бодряще.

...С той давней поры Зарайск, где княгиня молодая Евпраксия разбилась, «заразилась», и получил свое имя, дошедшее до нас из древности...

ТИХО. Заря померкла. И только вышептывают губы полюбившиеся навсегда строчки:

Спи, душа моя. Утро разбудит.
Ты дым светом наполнится до.
Все проснется и все еще будет
И сиять, и поргаться за окном.

...Такая вот картина хранится в Зарайском музее...

Павел РАДИМОВ

КНЯГИНЯ ЕВПРАКСИЯ

В Зарайске-городе в старинные года

Смерть приняла ты на покрове снежном,

Под башнею была погребена тогда

С супругом Федором, с Иваном, сыном нежным.

Зимой морозною ворвалась орда.

И пламя деревень взвилось столбом мятежным.

Как черная пурга, нагрянула беда.

И разоренный край простором стал безбрежным.

На похоть и позор жестокому монголу

Тогда не отдалась ты, верная жена,

С узорной лестницы низринувшись долу

И памятью веков теперь окружена.

Три каменных креста я помню над могилой.

И в сердце я ношу твой горький образ милый.

Лидия УНГУРЯНУ

МОНОЛОГ НОВОРОЖДЕННОГО

А вот и я!
Доверчивый, открытый,
вот я —
дитя людей, дитя Земли.
Вы для меня повсюду радость умножали,
прочь прогоняли темноту,
и укрощали буйство бедствий и стихий,
и останавливали злой огонь оружий.
Вы создадите для меня дворцы и книги
и соберете все хлеба — до зернышка...
Вы, люди,
от которых столько я могу узнать,
и ты, Земля,
богатая плодами.
Я ваш —
дитя людей, дитя Земли,
я весь открыт,
совсем открыт,—
как сердце, извлеченное наружу,
живое сердце, что трепещет на ладони.

Перевел с молдавского
П. ПАРХОМОВСКИЙ.

Эди ОГНЕЦВЕТ

Не ради личных выгод существую,
Вдыхая зори сосен и полей.
О жизнь, не выгод для себя прошу я,
Счастливая удачами друзей.

От хвори той, от ржавчины той лютой,
Когда все мало, сколько там ни дай.
От сытости, в лоск скромности обутой,
Жизнь, ты моих друзей оберегай!

Пусть не влечет их к чинному покою,
И чтоб законом был для них запрет
Болезнь своей возможною бедою,
Когда в несчастье иль беде сосед.

Пусть лучших чувств секунды лет
не студят.

Пусть чья-то слава плечи не гнетет!
«Сочтемся славою —
ведь мы свои же люди...»
Поделим вместе желчь ее и мед!

Перевела с белорусского
С. ЕВСЕЕВА.

РУКИ

Нора ПФЕФФЕР

Печальны
Были руки мои,
Холодны и одиноки.
И вот нечаянно,
Совсем нечаянно
Пришел ты
И светом своей доброты
С улыбкой легкой
Отодвинул вдруг
Своими руками
От моих рук
Одиночество и отчаянье.

Как счастливы
Были руки мои,
Как в забытьи!
Так участливы,
Теплы и щедры!
Крепкие руки твои
Дарили им нежность,
Несли безмятежность.
Казалось, века прошли,
А — только мгновенья.
Какою же тенью,
Каким наважденьем
Растолкнуло наши руки?!

Перевел с немецкого
Б. ДУБРОВИН.

Гульчехра НУРУЛЛАЕВА

БАБУШКА

Бабушка всем сердцем любит внука,
Речью ласковой голубит внука.
Только где взяла она слова
В их значении — радужном и новом.
Полные тепла и волшебства?
Не найти их в словаре толковом.

Пусть они для нас порой смешны,
Как они подчас для нас нужны!
Улыбаюсь, становлюсь моложе,
Слыша их неповторимый зов.
Вижу, как от бабушкиных слов
Все вокруг заулыбалось тоже.

В словаре их нет — и не беда,
Лишь бы бабушка была всегда.
Те слова, что от нее впервые
Слышит внук, — как сказка, хороши.
В книги не войдут слова такие.
Но обогатят словарь души.

Бабушка, что нежно любит внука,
Речью ласковой голубит внука!

Перевел с узбекского
Я. СЕРПИН.

Мзия ХЕТАГУРИ

СТИРКА

Скопилась стирка, как всегда
(О, это мелочь быта),
Ребячье, мужнино — сюда,
Все в общее корыто.

Из крана звонко бьет струя,
По горло день загружен.
Прошел обед.
Пришли друзья.
Пора готовить ужин.

Стирать,
Варить и убирать,
Всех одарить вниманьем,
С сынишкой младшим поиграть,
Внимать его желаньям.

Мой дом опрятен, чист и сыт.
Я все перестираю.
Но кто следы моих обид
Сотрет с души, не знаю...

Перевела с грузинского
Л. ТАРАКАНОВА.

Фото Л. АРСЕНЯНЦА





ЛИЧНОЕ МНЕНИЕ

ТОДОРОВОЙ

Фото С. ЯЩЕНКО

Скандал разразился грандиозный. В самом деле: объявили каждый день работы XXVII съезда партии ударным, шли с опережением графика, ежедневно с конвейера сходили сверхплановые жатки, а на третий день в десять часов утра остановился сварочно-сборочный цех. Замолкли сварочные агрегаты, замерли станки. Но тишины в цехе не было, шум стоял невообразимый. Возмущались рабочие, да так, что никто из начальства не решался пойти к ним и честно рассказать, почему сегодня коллективу не обеспечен фронт работ, почему в самый разгар смены кончилась углекислота. «Головотяпы!» — наверное, это самое мягкое из того, что говорилось в цехе во время ЧП. Как чрезвычайное происшествие расценили инцидент и в парткоме Бердянского производственного объединения по жаткам. Как быть, кому идти в цех, что делать дальше? Поднялась Тодорова. Кому же, как не ей, секретарю!

Пришла в цех, попросила всех собраться в красном уголке. Нет, ей обидных слов не говорили, наоборот, воцарилась тишина, но она кожей чувствовала: нет привычного контакта, люди заранее не верили тому, что она скажет, и заранее же не соглашались с ней.

— В том, что у нас стряслось, виноваты снабженцы: вовремя не запаслись углекислотой. Я только что разговаривала с заместителем директора по коммерческим вопросам, и он заверил: к концу нашего с вами разговора углекислоту привезут. Займут пока у соседей, одним словом, выкрутятся...

— Да разве это дело, Даниловна? Скажи, пожалуйста: они не успели! А мы должны простаивать, а потом аврально!

— Верно. — согласилась Александра Даниловна. — Это не дело. Однако знаете, что сказал мне замдиректора? В вашем цехе большой перерасход углекислоты.

Как же так получается? На каждом шагу твердим об экономии, а на деле? Вот вы говорите: «Дайте!» А может, не только требовать надо?..

Открытый, честный разговор начался после этих ее слов. И, главное, самокритичный. Почему не смотрим, говорили сварщики, что в бочках остается немало углекислоты, а мы их сдаем как пустые. Кто виноват, установить нетрудно, да только не у начальника цеха или народных контролеров должна голова об этом болеть, сами-то куда смотрим...

Тодорова слушала горячие, короткие, хлесткие реплики и думала о том, что надо предпринять по следам этого ЧП. Поговорить с народными контролерами в цехе, обязательно заслушать заместителя директора на парткоме. Правда, свою точку зрения она ему высказала полчаса назад:

— Ты, Горислав Андреевич, один ты виноват в случившемся. Ах, перерасход у них! Так почему вспомнил об этом поздно?

На этот вопрос Чудопалову еще придется ответить парткому. И для Тодоровой он — из главных. Если бы она была директором, ее, безусловно, интересовала бы техническая сторона срыва. Для секретаря парткома вопрос звучит иначе: кто из специалистов недорабатывает, не видит перспектив, не может обеспечить бесперебойный ритм? И получается, что чисто производственный, технический просчет обусловлен просчетами в работе с людьми. Их устранить куда труднее, чем ликвидировать техническую неисправность. Но не менее важно оперативно, откровенно довести до сведения каждого работника цеха, что произошло, по чьей вине, кто наказан.

Еще пару лет назад 90 процентов взысканий коммунистам выносил партком и только 10 — цеховые парторганизации. Часто рабочие в коллективе даже не знали, что их товарищ наказан. Теперь, как и прежде, любой сигнал рассматривается

первоначально на заседании парткома, одному из его членов поручается вместе с секретарем цеховой парторганизации разобраться на месте. Позже разговор в парткоме все равно состоится, но меры принимаются прилюдно, в рабочем коллективе, и оттого они во сто крат действеннее.

Как-то в один из самых трудных моментов, когда объединение готовилось предъявлять жатки государственной приемке, Александра Даниловна пригласила двух своих заместителей:

— Ребята, есть идея!

Госприемка — это не второй контроль, дублирующий работу заводского ОТК. Государственный контролер не имеет точного рабочего места. Сегодня он может проверить конструкторскую документацию, завтра стоять рядом с рабочим у конвейера.

Так вот, месяца за четыре до введения госприемки в объединении Александра Даниловна и выступила со своей идеей. Условно она получила название «откровенный разговор».

Как это выглядело на практике?

В красный уголок механосборочного цеха на встречу с рабочими в назначенное время пришли директор завода и секретарь парткома, пятнадцать главных специалистов и госприемщики, представители цехов-поставщиков. Обычно говорят: президиум держит зал, здесь же получилось наоборот.

Разговор пошел в таком тоне, что каждый из присутствовавших воспринял его как обращение к себе лично. Что именно мешает тебе сегодня делать только качественную продукцию?

Приглашенные на откровенный разговор руководители служб сидели как на горячих углях, брали услышанное «на карандаш», прикидывали, что и в какие сроки можно изменить. Ни регламента не было, ни предложений «подвести черту» — больше четырех часов продолжалась встреча.

Результат «откровенных разговоров» — 300 мероприятий, которые требовалось осуществить, чтобы улучшить качество выпускаемых жаток. Такие встречи прошли во всех цехах и отделах, они словно бы направленным лучом высветили самые «темные углы» производства, до которых никогда руки не доходили.

На это Тодорова и рассчитывала: пока каждый рабочий не осознает, что госприемка нужна лично ему, высокого качества продукции не добьются.

...Около четырех лет назад бывший секретарь парткома был выдвинут на другую работу, и горком партии наметил кандидатуру нового партийного вожака — энергичного, речистого человека, прошедшего школу общественной работы в профсоюзе. Но одновременно с «кандидатом» в приемной секретаря горкома партии оказался (не случайно, конечно) генеральный директор объединения Владимир Александрович Сахаров. Он зашел в кабинет первым и сказал:

— Коммунисты объединения рекомендуют избрать секретарем парткома Тодорову Александру Даниловну...

— А ваше мнение? — поинтересовался секретарь горкома.

— Я хотел бы работать именно с ней...

Когда Сашу Тодорову, молодого экономиста и удивительно располагающего к себе человека, приняли в партию и потом, несколько позже, избрали в партбюро заводууправления, оказалось, что эта милая и приятная женщина обладает поистине

бойцовским характером, а в певучем, мелодичном ее голосе могут появляться и жесткие нотки. Ей поручали разобраться в самых запутанных делах, когда две поллярные точки зрения буквально раскалывали коллектив. А после ее вмешательства — удивительное дело! — непримиримые, казалось бы, противники находили общую платформу. Так было не раз и не два.

Можно бы определить это ее качество как врожденное чувство справедливости. Врожденное — и все тут, кому-то не дано, а ей полной мерой. Какое легкое, согласитесь, объяснение, снимающее с каждого из нас ответственность за собственную порой необъективность, неверные поступки, компромиссы с самим собой и «текущим моментом». А оно ведь не дается, оно вырабатывается самим человеком, многотрудно и долго, это великое чувство справедливости и объективности в оценке людей и событий, окружающих каждого из нас. А начинается с первой заповеди: «Я отвечаю за все». За человека, живущего рядом, за несправедливость, совершенную на твоих глазах, за то, чтобы решение, принимаемое с твоим участием, было единственно верным.

Ну разве не она, Тодорова, была в ответе за верхнюю площадку? Верхняя — ее боль и гордость. А было когда-то отчаяние, даже безысходность, когда стояла она на пустыре, продуваемом всеми ветрами с Азовского моря. Умом понимала: здесь будет огромное новое производство, под стать вазовскому, на четырнадцать с лишним тысяч квадратных метров. Но кому быть первым? Кто решится сменить проторенную дорогу к старой проходной на дальнюю и долгую по времени и привычное место у станка в теплом, обжитом цехе на новостройку, где упорством, терпением, выносливостью придется заново утверждать свой высокий разряд.

В общем, нужны были первые, за которыми пойдут другие. Ей бы проще было самой стать первой, но от нее требовалось иное: поднять на труднейшее дело уважаемых, достойных, кадровых рабочих.

Много дней, предшествующих освоению верхней площадки, они с директором объединения Владимиром Александровичем Сахаровым, не сговариваясь, думали об одном и том же. Потому вместе во время октябрьской демонстрации подошли к Николаю Никитовичу Карасеву, пожилому рабочему, десятки лет отдавшему заводу сельхозмашин. День был ветреный, Николай Никитович нес знамя объединения, алое полотнище трепетало над головой. Может, и оттого значительнее, веселее получился разговор. Почему именно с Карасевым первым говорили?

Он работал токарем-расточником в ремонтном цехе. Сказать, что руки золотые, что мастер, каких мало, что не бывает для него невыполнимых заданий, — всего этого недостаточно. А вот что слово его — золото, что неизменно прислушиваются к нему и директор завода, и товарищи по цеху — вот это в данном случае поважнее будет. К тому же член парткома, за ним, ветераном из ветеранов, пойдет и стар, и млад. Одним словом, Карасев — это Карасев.

Да он и не раздумывал вовсе. Пожилой человек, для которого перемена в жизни и работе (там токари-универсалы пока не требовались) — нелегкая задача. Но он вздохнул и улыбнулся.

— Надо — значит надо. Раз директор

и комиссар считают, что мое место на верхней...

Он и раньше ее так называл — комиссар. И никто не удивлялся. Как-то очень подходит ей это слово, пришедшее к нам из далеких двадцатых...

Так начинался штурм верхней площадки. Наверно, стоит сказать чуть подробнее, что такое «верхняя» для всего объединения. На старых производственных площадях выпускали жатки разных модификаций для уборки различных культур. В начале восьмидесятых в Таганроге был разработан проект широкозахватной жатки ЖВР-10. Отличный агрегат, способный убирать зерновые культуры с высокой производительностью на больших площадях. Но комплектующие узлы и детали для новой жатки поставляли более сорока предприятий страны. Первые сто штук выпустили на старых производственных площадях в 1982 году. Увы, отзывы механизаторов были не самыми лучшими. Вот почему решили строить новое мощное производство для серийного выпуска новой жатки — все узлы и детали делать самим. Однако Первомайский завод сельхозмашин, головное предприятие объединения, находится в самом центре города, расширяться ему фактически некуда, теснить город никто не позволит. Горисполком выделил под застройку ту самую «верхнюю». Она стала этапом не только в производственной деятельности предприятия, но и в жизни всего коллектива. В осенние холода, в непогоду и слякоть самоотверженно трудились десятки людей. Как только возвели стены, пришли туда самые лучшие, квалифицированные работники. Потребовались сварщики высокой квалификации, чтоб работали без огрехов (некому и некогда «ляпы» заделывать). Секретарь парткома пришла к Марии Петровне Лавриненко.

— Давай, Машенька, поднимай своих коммунистов...

И «Машенька», ас электросварки, медалист ВДНХ, привела за собой четырех электросварщиков, которые составили ядро ее новой партгруппы.

С самых первых дней существования новостройки рабочий день секретаря парткома начинается именно там. То есть в девять утра Тодорова обязательно будет в парткоме. Но вот с восьми до девяти — этот час, как она его называет, «мое личное время». Ровно в восемь входит она в кабинет. Первый звонок — в производственный отдел: как прошла смена, сколько жаток отгружено, где случился затор. Второй звонок — директору, обязательный обмен информацией, «чтобы дороги не пересеклись». И сразу после этого — на «верхнюю»: в бригады, на участки, с рабочими перетолковать. Если у бригадира, у мастера настроение нормальное, если рабочие все при деле, не простаивают — к начальнику цеха можно не ходить. И снова вниз, в девять утра в парткоме — самый крутеж, потом снова в цеха, и к середине дня в голове полная ясность, картина сегодняшнего дня как на ладони. Когда к двум часам в парткоме соберутся руководители цехов или пропагандисты, идеологический актив. — смотря что по плану на этот день намечено, — можно вместе разложить все по полочкам, решить, какие точки сегодня требуют наибольшего приложения сил, честно сказать, что тревожит, где сегодня не ладится дело, что надо предпринять, чтобы не повторить вчерашних ошибок. Разрабатывается стратегия

действий. И прежде чем выработать тактику, Александра Даниловна непременно скажет свое, всем привычное: «Давайте-ка порассуждаем...» Выслушает мнение десятых, «обкатает» на них свою точку зрения.

Так было, когда решался вопрос, казалось бы, сугубо производственный: о том, как поломать на заводе корпусную систему обслуживания, введенную когда-то по примеру ВАЗа. В корпусе, как правило, несколько цехов, все производственные вопросы оставались за ними, а ремонт, обслуживание возлагались на объединенную службу. На таком совершенном предприятии, как ВАЗ, это, может быть, вариант идеальный. Но здесь даже малейшая поломка станка оказывалась чреватой длительной потерей времени. Рабочий докладывал о поломке бригадиру, тот — мастеру, который, в свою очередь, подавал заявку в корпусную службу. Потом цепочка срабатывала в обратном направлении. Пока ремонтник доходил до станка, простой, и немалый, был неминуем.

Избежать таких накладок можно было, распределив ремонтников корпусной службы по цехам. Тогда заинтересованность в быстрой ликвидации поломки становилась общей у станочника, мастера и ремонтника. Члены парткома решили выслушать мнение рабочих коллективов. Побывали на собраниях партгрупп, на цеховых партийных собраниях в заготовительно-прессовом, сварочно-сборочных, в других коллективах. А потом, выслушав общее мнение и сформулировав свои предложения, партком обратился с ними к руководителям завода. Поначалу директор колебался, и понять его можно: не обвинили бы в ретроградстве, все-таки получается — отказываемся от нового. Но все же решили прислушаться к мнению рабочих. И не ошиблись, как показала практика: простое стало гораздо меньше.

Бывший секретарь парткома, который ушел отсюда на повышение, узнав об этом, упрекнул Тодорову:

— Как ты могла допустить такое?

— Да я сама инициатором была. Не будем горячиться: время нас рассудит...

Оно и рассудило, как видите. Но давайте-ка, употребив выражение Александры Даниловны, порассуждаем: зачем ей это нужно? Лишние хлопоты, головоломки со многими неизвестными, порой неприятности. Почему не принимать безоговорочно то, что рекомендуют, и просто по мере сил и возможностей совершенствовать его? Да не в ее это характере! Слова о перестройке, прозвучавшие на съезде партии, она восприняла в первую очередь применительно к себе. Врезалось в память чье-то выражение: все хотят переделать мир, но никто не хочет начинать с себя. Она «переделывает мир», начиная с себя. Чтобы никто, никогда не мог упрекнуть ее: заставляя работать других, себе дает поблажку. Чтобы ни в одном, даже сугубо производственном вопросе, который она обсуждает с рабочим, начальником цеха, директором, не выглядеть дилетантом. И чтобы ее точка зрения, не лично Тодоровой Александры Даниловны, а секретаря парткома объединения, всегда была объективной, проверенной, обоснованной. А главное — чтобы ей верили и шли за ней, как за комиссаром, по убеждению.

Этого поселка уже нет на земле. Имя его мелькнуло последний раз много лет назад в отчетах Рыбпрома. Мне запомнились прозрачные листки тонкой курительной бумаги с невнятными плывущими строчками текста, отпечатанного под копирку. Их принесла в редакцию курьер, и теперь я почему-то вспоминаю и ее: она тяжело и влажно дышала мне в затылок, когда я расписывался в потрепанном журнале.

Уже тогда сведения о поселке умещались в одну строку: п. Песчаный, жителей муж. пола — нет, женск. — один. В скобках, от руки: Дё, 51 год.

Сейчас Дё умерла, дом ее снесла волна цунами. Об этом мне сообщил по радиации капитан Козырев, начальник пограничной заставы, самой ближней к поселку. Застава тоже пострадала, и ее теперь отстраивают заново.

Козырев, рассказывая, надолго замолкал, но я слышал его дыхание в черном улюлюкающем эфире, видел, как над поселком безмолвно дыбит тридцатиметровая стеклянная дуга волны; она растёт, напрягается до звона, взрывается — щиты финского домика Дё крошатся в щепки, и щепки, вращаясь, со свистом вылетают из ревушей воды.

Картина эта повторялась раз за разом, будто отпечаталась в сетчатке глаз.

Название поселка еще можно найти в старых географических картах области. Означено оно и в моем паспорте, в графе «место рождения».

Последний раз я видел Дё тринадцать лет назад, через неделю после того, как редакционный курьер принесла мне копию отчета. Шторм задержал тогда теплоход

Владимир ЛИМ

ГОРСТЬ ОКЕАНА

Рассказ

в Октябрьском и на заставу я попал не сразу.

Капитан Козырев, в ту пору еще лейтенант, был рад мне, накормил щами, потребовал анекдотов, новостей. Козырев был родом с Волги, но не ценил этого, отпуска проводил на юге, безоглядно тратя деньги. Он тосковал о детях, семейной жизни и с прежним пылом искал ту, что поедет к нему на край света. Но он не знал тоски по отчету дому: считал, что уж куда-куда, а к родному порогу вернуться можно всегда.

Когда мы наговорились в досталь, Козырев потащил меня на реку, вооружившись двуручным спиннингом. Пока он бросал легкую, похожую на бабочку блесну, я прилег на теплую сухую гальку и стал смотреть на вышку. Время от времени там что-то ослепительно и жарко взблескивало. Я поделился своим наблюдением, Козырев вдруг бросил удилице и, гроззя кулаком, пошел к заставе. Оказывается, это часовой вместо того, чтобы осматривать в обзор-

ную трубу скучную морскую поверхность, подглядывал за нами.

Мы поднялись на вышку, и, пока Козырев донимал нехорошими словами наблюдательного юношу, я посмотрел в трубу на поселок.

Я увидел скелеты барачков, обглоданные ветром и дождями, завалившиеся заборы в паутине истлевших сетей, проросшие травой чердаки, острые звезды битого стекла.

Дом Дё стоял на берегу и был похож на старого китайца, смотрящего из-под нахлобученной островерхой шляпы.

Козырев плюнул в океан, когда узнал о моем намерении ночевать в поселке: он настроился провести вечер со мной за шахматной доской и пивом, привезенным из города. Долго отговаривал меня, потом, осердившись, заявил, что уж если идти, то идти немедленно, до прилива, по накату. Подхватил вещмешок, набитый макаронами и тушенкой для Дё, и молча нес его, провозжая меня километра три.

Первое мое воспоминание о Песчаном связано с уходом белух на Север. Они плыли перед закатом — стадо за стадом, взламывая розовую лакировку океана. Плыли весело и грозно, как торпеды.

Еще я помню, как две штормовые ночи поселок жег костры на берегу, ветер раздувал их, пригибал к земле, отрывая и унося косматое пламя, светлыми тоскующими тенями металось меж ними будущее вдовы. Когда океан выплюнул последний истерзанный кунгас, дома остались без дверей, незванным гостем явилось горе, и нечем было прикрыться от него — все потянулись к дыму и свету зовущих костров.

Погибла лучшая по всему побережью

бригада — семь рыбаков, среди них Тэн, муж Дё, и Тэко, их малолетний сын.

Два дня смеялась Дё, два дня односельчане собирали для нее финский домик, первый и последний в поселке, на третий день люди вышли в белых одеждах, длинные белые флаги плескались над ними, гремели барабаны, взвился гудок...

Седым и белым был поселок. Потом, через много лет, я узнал, что белый цвет у корейцев — цвет печали и траура.

Океан вернул Тэна через неделю. Тэн лежал у самой воды, подтянув ноги к животу, будто спал, сжимая в руках детскую сандалию; кудрявые волны играли тесемками кальсон над синим мрамором щиколоток.

А пятилетнего сына Дё так и не нашли. Наверное, Тэко съели нерпы, так говорили взрослые.

На поминки Тэко собрали всех детей поселка.

Я помню корейский барабан, похожий на песочные часы. Передо мной стояла кро-

хотная рюмка из молодого бамбука. Пей, говорила мама, а я не хотел пить, думал, что умру от вина, но потом выпил, закрыл глаза и стал ждать смерти.

Дё убежала к океану, взрослые пошли за ней, и мне пришлось открыть глаза. Я вновь увидел барабан и сильно ударил по его тугой коже рюмкой.

Барабан закричал, и я принялся колотить в него, радуясь продолжению жизни и печалась по белым флагам, под которыми не носят живых детей.

Дверь дома Дё была подперта — от ветра — плоским тяжелым камнем. Такими камнями придавливают рыбу в бочках.

Я отвязал пса, рвавшего цепь, и спустился к океану. Пес скулил и хватал меня за каблук.

Следы Дё, маленькие, с детскую ступню, шли вдоль прибойной полосы: когда они приближались к воде и исчезали, я пугался, потом привык — следы неизменно выходили из океана, неровной строчкой пролегая меж влажных янтарных плетей морской капусты.

Волны катились длинно и косо, как на японских гравюрах, у берега они опадали, дыхание их было размеренным и легким.

Я разулся, теплый песок с сухим шелестом тек сквозь пальцы. Песком, чистым и тонким, можно наполнять часы, и он будет отсчитывать время вместе с волнами.

Пес, веселясь, крупными прыжками поскокал вдоль следов Дё, взрывая их мокрым носом, попал в миражную стену теплого воздуха, струящегося над берегом, вытянулся в зыбкую вислоухую тень. Тень, колеблясь, оторвалась от земли, рядом возникла другая — с плывущими, как в воде, одедами и огромной головой; тени, прокладывая свой путь между небом и землей, поплыли ко мне с лаем и приглушенным женским криком: «Тэ-е-ко-о...»

Человек и собака вышли из миражной стены и спустились на землю. Тени их в поднебесье погасли.

Дё сняла с головы корзину с водорослями, поклонилась мне, прижав ладони к коленям, затем вошла в воду, зачерпнула полную горсть и умоляюще посмотрела на меня. Я тоже набрал воды в ладони и пошел за ней.

На крыльце она встряхнула жгут, скрученный в баранку, который подкладывала под корзину для устойчивости, он оказался дырявым цветастым платком. Дё подвязала его вместо передника, отодвинула ногой камень, и мы вошли в дом. Ставни были закрыты, Дё бесшумно ступила на узкий, как лезвие, луч, бивший сквозь щели, звякнула жестянкой, зажгла свечу.

Воду я расплескал, остатки ее высохли, и на ладони остался белый налет соли. Я подошел и опрокинул пустую горсть в протянутую мне жестяную банку.

Банку ей дал сезонник, он был из тех приезжих, кто всегда ищет счастья на стороне, однажды вкусив отравы скитаний. Сезонник поднимался рано и потому иногда, в час утреннего тумана, заставал Дё на берегу — она просила океан вернуть ей тело Тэко: малолетняя душа его приходит по ночам и стучится в ставни...

Сезонник дождался конца путины и начал праздника и, очевидно, желая поразить всех, остановил Дё у клуба. Он преподнес ей консервную банку с пробитым ударом ножа дном, сказав, что, когда она наполнит этот сосуд океанской водой, растворившей дыхание и слезы Тэко, душа мальчика перестанет мучить ее...

Матрос кавасаки, гремя рыбацкой робой, поднял сезонника за ворот — ноги насмешника беспомощно повисли. Спросил: «Зачем ты это сделал?»

Сезонник, покосившись на него, ответил: «Пусть у этой женщины будет надежда...»

Слова были красивы, но мне показалось, что приезжий копил их в одиночестве, как яд.

Я взобрался на крышу, перевернул высохшую морскую капусту, она трещала, как фольга, разложил свежую — из корзины.

Запах тяня, соевой приправы, шедший из раскрытых дверей, приторный, обволакивающий, перебивал свежий холодный запах водорослей.

Когда я шел с веревкой на плече за дровами, запах тяня тянулся за мной, кружил голову, как крепкая сигарета.

У Дё было много дров — два десятка деревянных домов в щетине ржавых гвоздей и со следами безжалостных мальчишечьих ножей, оголенные, торчащие ребрами стропила, вынутые оконные рамы.

Запах хлеба, пота, одежды, радующий сердце запах человеческого жилья выдули океанские ветры. Молодые вихри посвистывали в руинах, кружили древесную труху, подхватывали ее и бросали в волны. Из года в год вода и ветер творили свое веселое дело — обживали брошенные человеком жилища, засыпая их песком.

Я сорвал с рухнувшей стены ставни, принялся выдирать доски со следами голубой краски, гвозди долго и мучительно стонали.

Я связал дрова веревкой, взвалил их на спину; вязанка оказалась тяжелой для меня, обратный путь был долгим, я преодолевал его, вытянув от напряжения шею.

Дё сидела на крыльце, поджав под себя ноги, и открывала обломком штыка консервы — это была тушеная говядина из офицерского пайка.



Доски кололись с сухим гитарным звоном. Я собрал дрова и отнес в дом. Подбрасывая обрубки в печь, обнаружил на одном из них вырезанное «В», поискал глазами и нашел остальные буквы. Сложил — получилось «Волод». Когда-то давно в неосознанной еще тоске о вечности я вырезал на этой доске свое имя. Но не успел — на последней букве мама отобрала нож, наградив шлепком по задку. Потом у меня были другие ножи и много бездумно времени: я строгал сабли, пистолеты, портил нашу нехитрую самодельную мебель, покрывал бранными словами заборы своих врагов, но о букве «Я» почему-то так и не вспомнил.

Мы ели с Дё тушенку, подогретую с морской капустой и тянем, грелись у печи.

Окончание на стр. 31.



— Встречи с Василием Макаровичем живут в сердце по сей день. Мы познакомились на съемках фильма «Печки-лавочки», где он предложил мне одну из ролей. Важность той встречи для себя я поняла много позже. Когда осознала, насколько неповторимой была жизнь этого человека, его отношение к искусству, к работе, все, о чем он писал, говорил, думал. Шукшин вообще во многом определил мое отношение к жизни... У него была очень трудная, но ярчайшая творческая судьба. Он всегда знал, чего хотел, и никогда не отступал от главной цели. Знал свою тему, свое место, свое назначение художника. Как думал, так и говорил. Если бы он дожил до наших дней, ему бы не пришлось перестраиваться. Он жил и работал всегда на пределе совестливости. Потому, наверное, и ушел так рано из жизни. Но он, я уверена, был счастлив...

— Людмила Васильевна, коль скоро мы коснулись проблем сегодняшнего дня, хотелось бы поговорить о значении искусства, и в частности кино, в духовной жизни общества, перестройке сознания людей.

— Для меня, как для актрисы, самым важным всегда было то, чтобы зритель услышал мой голос, чтобы роль моя «сработала». Независимо от того, главная эта роль в фильме или второстепенная. До недавнего времени мы, кинематографисты, к сожалению, не часто и не с полной мерой ответственности задумывались о своих современниках, о том, что ждут они от кино, наиболее массового и доступного вида искусства. Ведь кино может и создавать, и разрушать, может повести и по неверному следу, подменить истинное ложным. Я глубоко убеждена, что в тех негативных явлениях, с которыми мы сейчас решительно боремся, есть и немалая вина кинематографа. Подчас люди теряли ориентиры, у них, как говорится, была «сбита мушка». Особенно это было заметно в «глубинке», в провинции, где многие привыкли все, о чем говорилось в Москве, считать едва ли не истиной в конечной инстанции. А кино эти «истины» не только не опровергало, но порой и разукрашивало на свой манер.

Но не менее неприятно мне и другое. Когда журналист, сценарист, режиссер говорит о недостатках с каким-то тайным злорадством, торжеством и улюлюканьем. Да, запретных тем нет, можно говорить о самом страшном, но с болью и состраданием к человеку. Как говорили Достоевский, Гоголь, Чехов, как говорят сегодня Айтматов, Астафьев, Белов, Распутин и другие ведущие художники наших дней...



Фото И. ГНЕРАШЕВА

ЛЮДМИЛА ЗАЙЦЕВА

Режиссер С. Ростоцкий как-то сказал о Людмиле Зайцевой: «Про таких женщин говорят, что у них во время работы все горит, зато в минуты праздника дрожат стекла от их звонкого пения и гудит пол от их лихой пляски».

Зрители знают заслуженную артистку РСФСР Людмилу Васильевну Зайцеву по таким кинофильмам, как «Здравствуй и прощай», «А зори здесь тихие...», «Печки-лавочки», «Рассказ неизвестного человека», «Затерянные в песках», «Остановился поезд»... За роль матери Шукшина Марии Сергеевны в картине «Праздники детства» актрисе была присуждена Государственная премия СССР.

С воспоминаний о Шукшине и началась наша беседа с актрисой.

— Вы работали в кино со многими интересными режиссерами, снимались вместе с О. Ефремовым, М. Прудкиным, О. Борисовым. Что для вас наиболее важно в работе с партнерами?

— Личный контакт. Знать, какой он человек, что исповедует, что несет людям. Я всегда радуюсь, когда вижу чью-то хорошую работу, а потом встречаюсь с этим актером и вижу доброго, хорошего человека. Люблю вместе попить чаю, поговорить о жизни. Не буду скрывать, мне очень приятно, когда обо мне говорят: «Вы в жизни такая же, как и на экране». Я действительно стараюсь ничего не придумывать на съемочной площадке, если можно так сказать — беру все от себя, все,

что живет во мне. Не люблю играть отрицательные роли, хотя во мне, конечно, масса недостатков.

— Это стало уже аксиомой: «Не актер выбирает, а его выбирают. Он зависит от режиссера».

— Я всегда свои роли выбирала сама. Сейчас я почти два года нигде не снимаюсь, хотя было немало заманчивых предложений. Один актер сказал о себе: «Хочу и буду много играть». Это счастливый дар. И мне, по правде сказать, иногда хочется кинуться бог знает во что. Но потом понимаю, что это мне играть не надо... Недавно мне предложили главную роль в двухсерийном телефильме. Волевая женщина, которая распоряжается жизнью

сына, мужа, ни в чем не испытывает сомнений. Я отказалась. Это не мое, к этому не лежит душа...

Меня грызет всегдашняя неуверенность в себе: то ли я делаю, говорю? На съемочной площадке или на встречах со зрителями. Конечно, есть и радости, удовлетворение от работы. Как правило, это приходит уже потом, после съемок...

Вообще актерская профессия для меня мучительна. Я терзаюсь сама, извожу своих домашних...

— А чем, если не секрет, занимаются они?

— Не секрет, конечно. Мой муж Геннадий — начинающий сценарист, режиссер. То, что и муж, и жена занимаются искусством, создает определенные сложности. Но в главном — во взгляде на роль художника — у нас единая позиция... Нашей дочке Василисе пять лет. Все хлопоты, все семейные радости, которые испытывает любая женщина, не чужды и мне. Я сама веду дом, хозяйство. Зимой у нас живет престарелая мама, за которой нужен уход. Есть женщины, которые жалуются, что муж ничего не может сделать по дому. О своем муже этого не могу сказать. Геннадий — детдомовец, служил на флоте, работал в шахте, на стройке. Да и сама я не избалована, родом из простой крестьянской семьи. Мы и дочку стараемся воспитывать в том же духе. Василиса очень своенравная, но с годами, надеюсь, это пройдет. Что мне нравится в ней — умеет добиться своего, в будущем это пригодится в жизни. А папа очень любит смотреть мультфильмы, эстрадные программы... Потихоньку сочиняет стихи. И я, и бабушка стараемся приучать ее к народным песням — кубанским, украинским, которых бабушка знает великое множество.

Я вообще убеждена, что основы будущего характера, личности ребенка в первую очередь закладываются в семье. Разговоры родителей, их отношение к проблемам жизни — все это ребенок прекрасно запоминает. И если дома ребенок не находит понимания, поддержки, тепла — он выходит на улицу и все это ищет там. Поэтому нам, взрослым, надо очень внимательно следить за собой, за словами своими и поступками.

Сегодня моя дочь, конечно, имеет несравненно больше, чем я в свое время. Мать поднимала нас одна, без отца. Она учила меня не словами, а делом, своим отношением к работе. Без этого все самые красивые слова теряют смысл.

Я считаю, что воспитывать прежде всего надо добром, без неверия, равнодушия, цинизма. Лишь в этом случае мы можем быть спокойны за свое будущее, за будущее нашей страны.

Беседу вел МАКСИМ ЗЕМНОВ

АДРЕС: г. Витебск.

НАУЧНЫЙ КОНСУЛЬТАНТ:
кандидат философских наук
В. В. Пацюрковский.

ПРЕДСЕДАТЕЛЬ
ОБЩЕСТВЕННОГО СОВЕТА:
секретарь Витебского горкома КП Белоруссии Л. М. Чупахина.

Дом — это не только четыре стены собственной квартиры. Это лестничная площадка, подъезд, двор, прилегающая улица. Это ваши соседи, с которыми вы живете одной жизнью: покупаете хлеб в одном и том же магазине, носите белье в одну прачечную, водите детей в садик, куда когда-то ходили сами...

Как нам живется в этом большом общем доме? Как сегодня, в условиях перестройки, переделываем мы наш быт, улучшаем досуг? Чувствуем ли себя хозяевами, способными самостоятельно управлять своей жизнью, используя возможности таких новых общественных инструментов, как КСК и микросоветы по месту жительства?

Эти вопросы сегодня — в центре внимания лаборатории.

НИЧЕЙНАЯ ЗОНА

Чем заняться на досуге молодым? Не очень молодым? И даже совсем не молодым? Когда сделаны домашние дела, готов обед и хочется отдохнуть? Не каждый день люди ходят в театры, в гости, на занятия студий, кружков и секций. Если располагаешь часом-двумя свободного времени, вряд ли будешь забираться далеко от дома. Одни усаживаются перед телевизором. Другие стайками клубятся в подъездах. Третьи оккупируют лавочки, перемытая кости соседям, стучат костяшками домино или ищут, где бы «сообразить»...

Хорошо ребятишкам: об их досуге заботятся. Оборудуют спортивные площадки, открывают в микрорайонах разнообразные клубы, студии, организуют кружки и секции; в штатах ЖЭУ есть теперь даже специальная должность педагога-организатора для работы с детьми по месту жительства.

С одним из них, Вильгельмом Семеновичем Хайкиным, педагогом ЖЭУ-4 Октябрьского района, мы познакомились в волнующий момент: он сгружал с машины наконец-то прибывшие дефицитные тренажеры.

— Будет у моих ребят комната здоровья, — радовался Вильгельм Семенович, — пусть силу наращивают!

— А папы и мамы смогут прийти позаниматься?

Вильгельм Семенович недоуменно смотрит на нас.

У НАС В ГОРОДЕ

— При чем здесь папы и мамы? Я отвечаю за досуг детского населения.

И ровно в 8 вечера, когда «детское население» отправляется по домам, пустеют уютные клубные комнаты, двери закрываются на замок, снимается волейбольная сетка, убираются подальше ракетки и мячи...

Судя по анкетам, которые по нашей просьбе заполнили «папы и мамы», то есть взрослые витебчане, их такое положение никак не устраивает. Остро нужны клубы по месту жительства, где могли бы собираться люди, объединенные общими интересами, где занимались бы группы здоровья, молодежь устраивала дискотеки, а люди постарше смотрели видеофильмы, разговаривали, пили чай с домашними пирогами...

Что мешает созданию таких клубов? Обычно ссылаются на три причины: нехватку денег, помещения, кадров. Давайте посмотрим, как обстоит дело в действительности, чем реально располагает современный микрорайон.

Деньги. Они есть, хоть и не великие. До недавнего времени на организацию работы по месту жительства (имелась в виду прежде всего работа с детьми) отводилось два процента отчислений от квартирной платы. В ЖЭУ-4, например, это составляет 3600 рублей в год. Деньги идут на зарплату педагогу, покупку разного рода инвентаря и снаряжения. Теперь размер отчислений увеличен до трех процентов, чтобы можно было вести работу и со взрослыми. Но какую именно? Как? Пока просто не ясно, что с этими деньгами делать.

Помещения. Специальных зданий и даже пристроек, хоть и положены они по градостроительным нормам, в витебских микрорайонах мало. Но есть необитаемые подвалы — только руки приложи. Есть вполне благоустроенные помещения в первых этажах, которые арендуют организации, не имеющие никакого отношения к жизни микрорайона, — кого-то можно попросить потесниться. Есть, наконец, комнаты депутатов, агитпункты, помещения опорных пунктов милиции. И множество залов и красных уголков разного подчинения, которые закрываются по вечерам, а могли бы не закрываться. В микрорайоне № 1 Железнодорожного рай-

она, к примеру, в самой гуще домов — просторная, современная диетическая столовая. Она открыта до восьми вечера. После восьми могла бы превратиться в семейный клуб, вечернее кафе, дискотеку. Но эти возможности остаются неиспользованными, никто не желает брать на себя ответственность и вступать в сложные отношения с общепитом.

Вот мы и подошли к третьей причине — отсутствию организаторов. Хотя, если посмотреть внимательно, увидишь не столько отсутствие, сколько присутствие. В микрорайоне есть весьма многолюдный общественный совет, поддерживаемый богатыми шефами. Есть штатные работники ЖЭУ, есть свой участковый уполномоченный, участковый врач, депутат райсовета, женсовет, наконец. Но каждый сам по себе. Совет 1-го микрорайона, к примеру, почти целиком состоит из работников Витебского станкостроительного завода имени С. М. Кирова. Причем — очень характерная деталь — никто из членов совета сам в подшефном микрорайоне не проживает.

Хотели поговорить с депутатом райсовета — но никто из жильцов даже не смог назвать его имени, и мы решили, что разговор этот ни к чему: вряд ли человек, которого не знают, может существенно влиять на жизнь микрорайона. Женсовет по месту жительства? Был, говорят, когда-то, но так давно, что все успели о нем позабыть.

В опорном пункте милиции познакомились с симпатичными молодыми дружинниками, рабочими того же станкостроительного. Как выяснилось, и эти ребята патрулируют возле чужих домов. А покой их собственного дома охраняют другие люди с красными повязками.

Сегодня не только труд наш, но и быт тысячько нитей связан с предприятием, где мы работаем: оно заботится о нашем здоровье, отдыхе, досуге. Мы и дружим в основном с сослуживцами, вместе проводим свободное время. И как-то сложилось, что наша активность затихает, когда мы возвращаемся с работы домой. Не слишком ли далеко завел нас производственный принцип организации жизни? Хорошо, если человек живет рядом с предприятием. А если дом на другом конце



города? Если человек ушел на пенсию, учится, сидит с детьми? Если, наконец, сдужит в маленьком учреждении, не имеющем возможности наладить свое разветвленное хозяйство подобно промышленным гигантам?

В цепочке производство — место жительства обозначилась как бы ничейная зона. Казалось бы, ясно: если мы хотим действительно помочь каждой семье в ее житейских заботах, шире привлекать людей к спорту, научно-техническому, художественному творчеству — а именно так ставится задача сегодня, когда страна объявила непримиримую войну пьянству, — необходимо как можно быстрее освоить эту «ничейную зону», максимально приблизить все виды обслуживания, в том числе и культурного, к дому человека, к его семье. А что получается? И люди есть, занятые проблемами микрорайона: одни — за зарплату, другие — по общественной линии. И силы, и деньги тратятся. Но все это не доходит до жильцов, не повышает качества их жизни.

Ну, а сами мы? Не слишком ли охотно предоставляем заботы об устройстве нашего общего быта дядям и тетям со стороны вместо того, чтобы взяться за это самим?

Так, как взялись, к примеру, наши друзья из ГДР, об опыте которых, думается, стоит рассказать подробнее.

КЛУБ В ДОМАШНИХ ШЛЕПАНЦАХ

Марцан — район новостроек. Каменный остров огромных многоэтажных домов на краю Берлина. Но подъезжаешь ближе — каменные стены расступаются, открывая неожиданно просторный, светлый внутренний двор, утопающий в цветах и зелени. Там есть уютные уголки для отдыха, детские площадки, отлично оборудованный мини-стадион, даже небольшой открытый бассейн.

— Все сделали сами, — с гордостью говорит председатель домового комитета Маргрит Гензике. Редактор по профессии, мать двоих сыновей. Недавно за активную общественную работу по месту жительства она получила высокую награду — серебряную медаль Национального фронта ГДР.

Чистота в доме удивительная. Прямо-таки вылизанные лестницы и лифты, на площадках — кресла для отдыха, вазы с цветами, картинки на стенах. Все прибрано, ухожено, как собственная квартира, где живут 32 семьи, 45 детей и ни одного пенсионера (микрорайон заселялся преимущественно молодежниками).

— Убираем сами, — говорит Маргрит, — а деньги, которые за это полагаются, идут на общие нужды. Вот недавно по просьбе мужчин купили электропилу для столярной мастерской.

Спускаемся в подвал. Дверь в мастерскую. Рядом еще две комнатки. В одной — стойка с кофеваркой, маленьким баром, холодильником, несколько столиков, покрытых яркими скатертями. В другой — мягкие диваны, кресла, телевизор, музыкальный комбайн. Не то кафе, не то гостиная.

— Наш домашний клуб. Кто-то принимает здесь друзей, кто-то празднует день рождения, кто-то просто приходит на огонек, поболтать с соседями, посмотреть телевизор. Ребенка оставляют, если надо сбежать в магазин. Всегда можно приготовить кофе, бутерброды, напитки — продукты заказываем по безналичному расчету в соседнем универсаме: у домового комитета свой счет в банке.

Маргрит рассказывает, что поначалу хотели строить работу клуба по обычному плану: пробовали проводить лекции, беседы, прочие мероприятия. Но не удавалось угодить сразу всем: слишком разные интересы. А потом подумали: зачем? В микрорайоне (15 таких же домов, 4 тысячи населения) есть 12 молодежных клубов, где и танцы, и музыка, и дискуссии, и еще 9 клубов по интересам — каждый может выбрать, что ему нужно. А этот клуб пусть останется просто домашним, для неформального общения, куда можно спуститься в шлепанцах и без галстука и чувствовать себя полностью раскованным. Это ведь тоже нужно человеку!

Средства комитета — и немалые — складываются, как мы уже говорили, из платы за уборку подъезда, плюс добровольные взносы, плюс то, что заработано на субботниках и воскресниках по благоустройству и озеленению территории.

— Мы не любим говорить: субботники. Это на предприятии, официально. А у нас просто работа в саду под музыку, а потом общий праздник с песнями, танцами, вкусным угощением. Два раза весной, два раза осенью. Работают все, даже самые маленькие. А как же иначе? Перед соседями стыдно, все друг друга знают, почти все — на «ты». И уж если мальчишка вместе с отцом по-

садил яблоньку — будьте уверены, он ни одной веточки не сорвет и другим не позволит. Мы заключаем индивидуальные договоры с детьми: вот твой участок, следи за ним, ухаживай, поливай. Хочешь — сам, хочешь — с помощью родителей. Если все будет в порядке — получишь в конце года награду: 30 марок. Деньги не великие, зато весомые: сам заработал!

...Просто, не правда ли? Главное: чувствовать себя не гостями — хозяевами в доме, искоренить иждивенчество, стремление перевалить на других заботу о собственных удобствах. В конце концов жизнь будет такой, какой мы сами ее сделаем.

КОММЕНТАРИЙ ЛАБОРАТОРИИ

Берлинский опыт интересен как одна из возможных моделей организации внедомашней жизни людей. К сожалению, общественные советы микрорайонов, домовые комитеты и прочие объединения жильцов у нас в стране еще не стали массовыми органами самоуправления и практически бездействуют. Временами возникают стихийные объединения, люди сообща занимаются благоустройством своих домов и дворов, активно работают некоторые женсоветы по месту жительства, молодые семьи помогают друг другу в воспитании детей, вместе организуют досуг — такой опыт есть, в частности, в молодежных жилых комплексах в Калининграде, Свердловске, Риге, других городах, где будущие жильцы успевают сдружиться задолго до вселения в новые квартиры. Но всеобщего распространения этот опыт пока не получил.

Думается, наиболее перспективным и доступным путем активизации самоуправленческих начал в сфере быта и отдыха людей по месту жительства, самоорганизации и самоконтроля населения может стать создание в жилом районе (микрорайоне, квартале, доме) общественных центров по работе с населением. Такие центры, обладающие юридической самостоятельностью, имеющие свой баланс, печать, счет в банке, могли бы возникнуть при исполнении районных Советов и действовать на основе полного хозяйственного расчета, самофинансирования и самокупаемости. Они взяли бы на себя многие вопросы: поддержание порядка на территории, организацию быта и отдыха, координацию разных форм кооперативного и индивидуального труда, например, создание кооперативов из живущих в доме пенсионеров, домохозяек, студентов, которые взяли бы на себя ремонт квартир, уход за стариками и больными, детские прогулочные группы, может быть, маленькие семейные детские садики. Эти идеи сегодня буквально

носятся в воздухе, но, увы, очень несмело воплощаются в жизнь.

Общественные центры в жилых кварталах необходимы и для коренного улучшения культурного обслуживания людей. Это особенно актуально сегодня, когда на наших глазах формируется принципиально новый общественный механизм: культурно-спортивный комплекс по месту жительства, сокращенно КСК.

ЧТО ТАКОЕ КСК?

Идея очень проста. Услуги культуры должны быть максимально приближены к человеку. Стать удобными и доступными для разных групп населения: детей, молодежи, семейных пар, стариков. Для этого все культурные и спортивные учреждения, расположенные на определенной территории, — кинотеатры, библиотеки, музеи, клубы и Дворцы культуры, парки и стадионы, независимо от их ведомственной принадлежности, объединяются в организационную структуру, получившую название КСК. А предприятия, на той же территории расположенные, отчисляются на его счет три процента своего культурного фонда.

В зоне действия Первомайского КСК, к примеру, проживает 125 с лишним тысяч человек. Район новый, один за другим растут жилые кварталы, где — увы! — зачастую не соблюдаются «нормы размещения соцкультбыта», не хватает культурных и спортивных учреждений. Но здесь же крупные, богатые предприятия со своими клубами и столовыми, пединститут, школы, ПТУ, кафе, разные учреждения — каждое хоть что-то подкинет в общий котел. А главное — замечательный руководитель Валентина Михайловна Кириллова. Старший инспектор по культмассовой работе Первомайского райисполкома Витебска. Ответственный секретарь районного совета КСК.

Свою деятельность Кириллова начала с объявления в газете: «Всем! Всем! Всем! Если у вас есть интересные, необычные, даже безумные идеи относительно того, как украсить нашу жизнь, организовать досуг, — приходите, пишите, звоните...»

«Безумные идеи», а их оказалось немало, аккуратно занесены в толстую клеенчатую тетрадь. Предложение. Автор. Ответственный за реализацию. Отметка о выполнении.

Перелистаем несколько страниц.

Н. Н. Рыжкова, работница станкостроительного завода имени Кирова, предлагает создать клубы для женщин. Приглашена в состав совета клуба «Хозяюшка», созданного на базе треста столовых и ресторанов района.

А. Е. Ильин, рабочий завода

имени Коминтерна, предлагает создать новый вокально-инструментальный ансамбль. Направлен на завод радиодеталей, принят на работу в заводской ДК руководителем ВИА.

Студенты пединститута просят помочь создать молодежное кафе. Кириллова договорилась с дирекцией городского парка — у них зимой не устраивают танцевальных вечеров, пусть простаивающая музыкальная аппаратура переселится на время в институт. Ввели платные билеты в кафе: 1 рубль 80 копеек. Рубль, как обычно, общепиту за угощение, 80 копеек делятся между парком (музыкальное обслуживание), КСК (организация), остается и резерв для материального поощрения актива кафе — авторов и исполнителей программы.

КОММЕНТАРИЙ ЛАБОРАТОРИИ

Опыт Первомайского КСК, к сожалению, не нашел поддержки и распространения даже в родном Витебске. Больше того: несмотря на то, что постановление ЦК КПСС от 12 июня 1985 года предусматривало завершить в 1985—1987 годах организацию культурно-спортивных комплексов по всей стране, работа эта пока не развернулась в полную силу. Где-то КСК действуют лучше, где-то хуже, где-то вообще существуют лишь на бумаге. К сожалению, простая, на первый взгляд лежащая на поверхности, а на самом деле чрезвычайно гибкая, емкая, способная к бесконечному количеству вариантов идея в масштабах страны еще не реализована, не повлияла коренным образом на улучшение жизни, приобщение населения к культуре.

Витебский горком КП Белоруссии взял под особый контроль вопросы, связанные с улучшением внедомашней жизни горожан. Решено считать работу по месту жительства первостепенной партийной обязанностью, во многом определяющей лицо коммуниста, независимо от того, где он состоит на партийном учете. Но решительный шаг от разговоров к действиям пока не сделан.

Лаборатория обращается к читателям с вопросом: кто первый поможет КСК освоить «ничейную зону» городского микрорайона, подойти вплотную к каждому дому, каждой семье?

Мы готовы всячески поддерживать это начинание и, конечно, рассказать о нем на страницах журнала.

Т. КОСТЫГОВА,
В. ПАЦИОРКОВСКИЙ



Сергей АНДРЕЕВ

ЛЮБОВЬ и жизнь ЖЕНЩИНЫ

В самой крайней поре одиночества
Ты не так одинок еще днем.
Тяжелее всего — это «ночество»,
Заключенное в слове самом.

Даже в мыслях затронуть не хочется,
А попробуй-ка — переживи
В одиночку все длинные ночества,
Злые ночи тоски по любви.

Не поется душе, не хохочется.
Одиночество. Ночь. Нелюбим.
А вернее, вся жизнь — это ночество.
Если ты беспросветно один.

Эти сильные, на мой взгляд, стихи принадлежат поэту Олегу Поскребышеву. Скажу честно: прежде это имя было мне незнакомо. Стихи мне прислала женщина... Но — все по порядку.

Первая подборка объявлений о знакомствах появилась у нас в «Компасе» — еженедельном приложении к газете «Орловская правда» — в конце апреля 1985 года. Прошло полгода. Количество объявлений было весьма скромным. И вдруг в один из декабрьских дней сотрудница отдела писем положила мне на стол пачку — 24 письма. Ого! И при этом 20 писем из Москвы и 4 — из Калинина. Разгадка оказалась простой: в декабрьском номере журнала «Работница» за 1985 год была опубликована статья «Шаг навстречу», и в ней дан наш адрес.

В числе самых первых — письмо, которое я, не посоветовавшись ни с кем, поставил в ближайший номер «Компаса».

«Мне 39 лет, вдова, семеро детей — пять сыновей и две дочки. Возраст: 21, 17, 14, 8, 6, 4 года и 11 месяцев. Хотелось с мужем дожить до старости и внуков дожидаться, да вот не судьба. Нелепо погиб он, идя с работы домой.

Конечно, понимаю, что сейчас со своей семьей — «историческое ископаемое», но надежды не теряю. А вдруг... Советский Союз большой, где-нибудь, может быть, найдется человек, переживший, как и я, тяжкое горе...»

В тот же день, когда номер газеты вышел в свет, я отправил в небольшой уральский городок письмо следующего содержания:

«Уважаемая Зинаида Ивановна! Ваше письмо вызвало бурную реакцию моих коллег. Мне говорят: а вдруг это розыгрыш? Почему, спрашивают, не насторожили тебя такие цифры: самой маме 39 лет, а старшему ребенку 21 год. Может ли быть такое? Словом, вопросов Ваше письмо задает действительно много. Давайте так решим: я поверил Вашему письму, а Вы поверьте мне и напишите о себе поподробнее...»

Ответ пришел через неделю. В два стандартных конверта было втиснуто восемнадцать страничек из школьной тетради.

«Спасибо за доверие. Я сама — человек довольно искренний и доверчивый (по мере возможности). Разыгрывать людей не в моих правилах, а в жизни всякое, конечно, бывает.

Полюбила я в пятнадцать лет раз и навсегда. В 17 с половиной родила первого сына. Любила своего ненаглядного, но в последние годы он стал увлекаться «злодейкой с наклейкой», и вот результат — я одна.

Все дети живут со мной. Сыновья: Андрей, Игорь, Юрий, Саня и Пашенька, самый младший. Теперь ему один год, ходит, 12 зубов, весь в маму — оптимист. Девочки: 8 лет Наташе и 4 года Марии.

Дети, за исключением одного, практически здоровы.

Так получилось, что осталась я без образования, без профессии. Только женщина и мама.

Есть отклонение в сердечно-сосудистой системе, зрение неважное.

Живу в черте города, в рабочем поселке, пока в своем доме, стою в очереди на квартиру. «Вещизмом» не заражена, только — детьми!!!

По сути и убеждениям — патриотка!!!! По социальному положению — рабочая с крестьянским уклоном.

Держу три головы крупного рогатого, теплица, огород и т. д. Все дети (мужского пола) увлекаются техникой, ну а я как слабый пол — шитьем, вязанием и проч.

Рост 155, размер 44—46, вес 57 кг. Волосы каштановые, глаза зеленые, руки-ноги — все при мне. Стройная, но не кипарис. Пишу и самой смешно. Но мне простиительно, а я только что на голове не стою после последнего «подарка» судьбы. Да и руки до сих пор трясутся. Не подумайте, что я пью. Нет, я ярый противник алкоголя.

Как человек и женщина — неразумна, живу в основном чувствами. В меру упитана, в меру воспитана. В общем, я человек веселый. Со мной и моей семьей не соскучишься, не изнежишься и не состаришься.

В заключение этой неразберихи: пьющих нам не надо, ленивых не надо, худых не надо, высоких не надо. А что мне надо? Откровенно? Человека, способного любить и любящего детей, рукастого».

Письмо, с одной стороны, кое-что выяснило, с другой — дало толчок к новым вопросам.

И я сел за новое письмо: «Уважаемая Зинаида Ивановна...»

Ее ответ начинался так:

«Не люблю слова «уважаемая», старостью пахнет. Лучше просто — здравствуйте!»

Проснулась рано, затопила печь. Дети спят. Сварю пельменей. Время есть, пишу вам письмо.

«Я как получила от вас письмо, вы уж извините, поделилась с товарищами по работе. Единодушного мнения на мой поступок нет: «молодец», «где наше не пропадало», «такое отметить только ты могла» и т. д. Даже не поверили, что письмо в газету я сама написала. А чего удивляться? У нас в стране все грамотные, даже няньки. В общем, нашим дамам (я работаю в детском санатории няней) пиши для размышлений — на месяц вперед».

Третье ее письмо, самое большое по объему, пришло вскоре. Это было как бы продолжение рассказа о себе:

«Человек я с достоинствами и недостатками, и сильный, и слабый. Но, самое интересное, рискованный: родила одного, а может, еще рискнуть? И началась моя «веселая жизнь».

В некоторой степени человек даже целеустремленный: надумала еще в юности кучу детей нарожать от любимого, достигла цели. Хорошо я жила, сама любила и меня любили. И недаром живу, есть главное в моей жизни — дети. Но хочется, уж вам скажу, еще и для себя пожить.

А про недостатки-то и забыла, и опять места на листе мало осталось. Самый главный — ленивая. Нет, не так. Хочу — делаю. Не хочу — не делаю. Еще наглая, что ли, за детей любому глотку перегрызу. И плакать люблю иногда, честное слово. Когда находить тоска зеленая, могу посуду со стола вовремя не убрать, по месяцу не стирать. Но это же мелочи!

Смешно, но мне кажется, что мне еще 15 лет, просто я внешне изменилась, постарела, подурнела, а восприятие жизни, отношение к ней, к себе, к людям мало изменились. Я помню себя и ребенком, и молодой девичьей, и это помогает мне в воспитании детей.

С утра всегда реву о своем ненаглядном, вечером — та же история. Все о себе да о себе. У меня сейчас еще боль не утихла. Но русскую бабу ничем не сломишь, не убьешь.

Доверчивая я и однолюб, но фальшь чувствую всем существом, до мурашек по коже. Пусть это нескромно, только примечая фальшь, где другим не видно.

Плохо одной без мужа. Каждая собака норовит щипнуть. Но породы я крепкой. Со стороны матери — все сибиряки, со стороны отца — хохлы, так что я веселая и песенная, как украинцы, и выдержанная и стойкая, как сибиряки. Так что постоять за себя и свою семью без мужа могу».

Моя собеседница не называет, но я вижу еще один родник ее жизнестойкости. Это неугасимое женское начало.

«Сегодня в очереди в магазине увидела женщину пятидесяти лет, шестерых детей вырастила и растит. Старуха! Не хочу стареть так быстро. Неужели через 11 лет я буду такой же? Ни за что! Всеми силами я сохранюсь! Пока морщины только под глазами, да на лбу чуть-чуть три наметились. Правда, руки и ноги выдают возраст, а так иногда даже 26—27 лет дают.

...А тихость и скромность мне ни к чему. Не то время! Я по миру пойду или меня заключат, если не буду давать отпора и брать свое, то, что мне положено. А терпения мне не занимать.

...Любуюсь собой: ах, какая я необычная, да ах, какая сильная да стойкая! А на самом деле... Все это во мне поверхностно, уйдет, когда боль поменьше станет, и стану я сама собой, и жизнь войдет в прежнее русло.

Написала вам в газету скорее от боли и отчаяния. Старшие сыновья не против моей затеи. «Мы выросли с папой, а младшим отец нужен». Простите, что пишу слишком много, нет у меня ни одной подруги, ни друга настоящего. Дети — это дети, а мужа заменить они не могут. Хотя с мужем мы больше жили рядом, чем вместе.

Женщине, когда ей тяжело, или выплакаться вволю, или выговориться надо. Так и я. Боль и рана у меня еще свежие, но о будущем все равно ведь нужно задуматься. Зачем все пишу? Да чтоб уйти от себя, от своих мыслей. Черкните хоть изредка. Кто от горя во что кидается, а я в письма ударилась».

Переписка наша стала приобретать все более стабильный характер. Чем лучше я узнавал этого человека, тем больше убеждался: как заштамповались мы, газетчики, в создании образа так называемого «простого труженика», «рядового советского человека». Правда, что всякий человек — это планета, чаще всего скрытая от нас туманностью нашего же равнодушия.

«...И не такая уж распрекрасная у меня жизнь была. Семнадцатилетний сын Игорь тяжело болен с рождения, болезнь Литтла. Четырнадцатилетний Юра состоит на учете в милиции (стащил мопед, хотя своей техники полно). Сына тяжелобольного до девяти лет на руках носила. 10 родила, 7 живых воспитала.

Я своего мужа любила, как в 15 лет, теми же глазами на него смотрела и все равно не нагляделась. Думаю, вспоминаю — не зря жизнь прожита, если старший сын хочет, чтоб у него все так было, как у нас с отцом. Мой Саша всегда будет со мной, даже если я найду человека. Он — моя первая, единственная, неповторимая любовь и судьба! Вспоминаю, как ждала своего ненаглядного с работы: шаги к двери — сердце тук-тук. Злюсь, обижаюсь, но только солнышко мое на порог — все забыла.

Мне очень тяжело и больно, что из-за своего долготерпения я лишилась опоры.

Мой Саша не пропивал зарплаты, был мастером на все руки, любил детей, а побороть себя в пристрастии к спиртному не мог. И ушел в могилу, променяв свою жизнь, и детей, и меня на две бутылки водки.

Смотрю на своих ушастых тараканов — в каждом что-то от Саши. У кого глаза, волосы, зубы, даже линии на руках, как у него. Так вот буду всю жизнь смотреть, да помнить, да судьбу благодарить, что был он на земле.

Родить легче, чем смерть переживать, в миллионы раз. Закатилось мое солнышко раньше времени, отлюбила я, не насытившись. Вот попробуй тут на ногах устоять да сердце в узде держать.

Для меня он был всем: отцом, матерью, другом и любимым, ребенком среди его детей. Я всегда, не отрываясь, смотрела на него. Любить — это не уставать любоваться. Жизнь без любви — потемки. Никакая работа, квартира, дача, машина не могут. Главное — уметь и хотеть, а не иметь. Вот мой стержень жизни.

Не дай бог никому моей судьбы и моей жизни. Врагу не пожелаю. А с другой стороны... Счастливая была, так как любила. А что может быть прекраснее любви, даже неразделенной!..»

Она, вероятно, и сама поняла, что загадала мне загадку. Пока я соображал, как поделикатнее попросить разъяснения, она прислала новое письмо-исповедь:

«Я старшая была в семье, поэтому во мне эта сила так и прет. Меня отец как мужика воспитывал. Я никогда никому в детстве спуска не давала, но... плакала от обид втихомолку, чтобы никто не видел.

Ушел мой ненаглядный в армию, я осталась в положении. Родила. Ни мужняя жена, ни невеста, так себе. Пришел в отпуск — зарегистрировались, хотя мне 17 с половиной было, ему — 20. Жила с родителями своими. Ночью работала, днем — с сыном, да младшие братья, да сестры, да отец-пьяница. Саня мой писал редко и мало. Мать его ко мне не приходила никогда.

Сестра его тоже не интересовалась. Так и жила три года, слушая пьяную ругань отца, да босиком вокруг дома бегала. Ненавижу отца, лучше бы он умер, чем мой Саня. Свекровка за три года пять рублей мне заняла, вот и вся помощь, а у матери моей, кроме меня, четверо было. В общем, хлебнула я горюшка. Да еще свекруха написала мужу, что я гуляю. Я так ревела! Он мне не поверил, а матери поверил. Никогда в жизни до конца моих дней ни свекрухе, ни ему не прощу. Ну и я три месяца погуляла вволю. До сих пор помню! А любила его одного.

Но вернулся он из армии ко мне, да, видать, не мог до конца ни себе, ни мне простить. Так и жил со мной, маялся. А я без него не могла, без памяти любила.

Мать — чужой мне человек. Свекровь была мне ближе. Мы любили одного с ней человека — ее сына.

Эх, мама родная, в кого я такая чокнутая, ненормальная, как многие мне говорят. Если и вы так считаете, напишите, не стесняйтесь».

Тоска переполняет ее первые письма. «Вообще мне уже ничего не хочется, только смерти, и это не слова. Не хочется жить даже ради детей. Полнейшая апатия. Никакого интереса ни к чему, безразличие и равнодушие, боль».

Это написано в конце февраля. Через месяц тональность заметно меняется:

«Время идет, боль стихает...»

А еще через два месяца пишет она о своем состоянии:

«Успокаиваюсь, привыкаю жить одна. Ночами сейчас уже сплю, плачу через день.

Продолжение на стр. 21.

ОСОБЕННОСТИ ПРИБАЛТИЙСКОЙ КУХНИ:

- — Варить, а не жарить или парить — один из основных принципов прибалтийской кухни. Овощи, мучные изделия и даже рыба отвариваются и в воде, и с добавлением молока, и даже в молоке.
- — Специи и приправы использу-

ются очень умеренно. Даже такие повсеместно признанные, как лук и петрушка. Предпочтение же отдается тмину и укропу.

- Молоко и молочные продукты — сметана, творог, мягкие сыры — применяются широко и разнообразно.

- — В большом почете у прибалтийских кулинаров картофель, морковь, брюква, капуста. Популярны и блюда из круп и бобовых.

- — Сладкие блюда, как правило, отличаются повышенной калорийностью.



5 • 87

ПРИЛОЖЕНИЕ
К ЖУРНАЛУ

РАБОТНИЦА

УГОЩАЕТ ПРИБАЛТИКА



ОБЩНОСТЬ ТРАДИЦИЙ, СХОДНЫЕ КЛИМАТИЧЕСКИЕ И ПРИРОДНЫЕ УСЛОВИЯ — ВСЕ ЭТО СКАЗАЛОСЬ И НА КУЛИНАРНЫХ «УСТОЯХ» ПРИБАЛТИЙСКИХ РЕСПУБЛИК.

Блюда латышской, литовской и эстонской кухонь можно объединить в одну группу, хотя свои особенности есть у каждой. Деликатесы из морской рыбы и других даров Балтики — привилегия эстонских кулинаров. В Литве на протяжении веков повара использовали лесные ягоды, орехи, грибы, дичь. А вот в латышской кухне разобраться сложнее: в разных районах кулинарные традиции сильно отличаются, и две хозяйки, скажем, из Лиепайи и Елгавы, могут долго обмениваться рецептами, не рискуя повториться.

ЗАКУСКИ

ДОМАШНИЙ СЫР С ТМИНОМ

Продукты: 3 литра молока, 1 кг творога, 100 г сливочного масла, 100 г сметаны, 2 яйца, 2 чайные ложки тмина, 1 чайная ложка соли.

В кастрюлю с нагретым почти до кипения молоком ввести творог. Массу, помешивая, нагревать на медленном огне до тех пор, пока молоко не свернется. Затем содержимое кастрюли вылить в полотняный мешочек, дать сыворотке стечь. Полученную массу вновь выложить в кастрюлю, подогреть на медленном огне и перемешивая, соединить со сметаной, яйцом, сливочным маслом. Добавить соль и промытый тмин. Когда образуется однородная масса, ее надо вновь поместить в смоченный в сыворотке мешочек, придав сыру форму круга. Придавить небольшим грузом и оставить до полного остывания. Чтобы готовый сыр было легко вынуть из мешочка, его надо ненадолго погрузить в сыворотку.

СЕЛЬДЬ В СМЕТАНЕ

Продукты: на две сельдешки средней величины — неполный стакан сметаны, две луковицы и большой пучок укропа.

Сельдь снять с кости, нарезать наискосок узкими кусочками и вымачивать в молоке в течение 8 часов. Затем поместить на блюдо в один слой, сверху положить нарезанный тонкими кольцами лук и залить все густой и свежей сметаной. Разровнять поверхность и посыпать мелко нарезанным укропом.



СУПЫ

МОЛОЧНО-ГОРОХОВЫЙ СУП

Продукты: стакан сушеного гороха, полстакана гречневой крупы, 1 литр молока, 0,75 л воды, соль по вкусу. Предварительно замоченный горох варить примерно полчаса на медленном огне. Затем добавить к нему перекрученную, поджаренную и промытую гречневую крупу и посолить.

Когда крупа и горох сварятся до мягкости, добавить молоко, масло, вновь довести до кипения и проварить еще некоторое время на медленном огне.

ХЛЕБНЫЙ СУП

Продукты: 250 г ржаных сухарей, 1,75 л воды, полстакана меда, 30 г сливочного масла, 0,5 л кваса.

Из ржаного хлеба насушить сухарей, потом залить водой и оставить на несколько часов. Варить их до тех пор, пока масса не приобретет однородной консистенции. Затем добавить мед, сладкий квас с тмином и сливочное масло. Хлебный суп подается со взбитыми с сахарной пудрой сливками.



ВТОРЫЕ БЛЮДА

СЕЛЬДЬ С КАРТОФЕЛЕМ

Продукты: три сельди, 7—8 картофелин, 4 луковицы, яйцо, 4 столовые ложки сметаны, зелень укропа.

Сельдь снять с кости, вымочить в молоке и мелко порубить. Лук тонко нарезать и обжарить на сливочном масле, картофель нарезать соломкой. Металлическую форму смазать маслом и уложить в нее слоями картофель и сельдь. При этом каждый слой надо смазывать взбитым яйцом, равномерно посыпать жареным луком и мелко нарезанным укропом. Внизу и сверху должны быть слои картофеля. Верхний слой надо более густо смазать яйцом и залить сметаной. После этого поместить форму на полчаса в средне разогретую духовку.

КОЛБАСА ИЗ КУР ПОД ПАРОВЫМ СОУСОМ

Продукты: курица средней величины (1200—1300 г), стакан молока, 2 яйца, одна морковь, половина корня сельдерея, одна луковица.

Для соуса: стакан бульона, 20 г сливочного масла, 2 столовые ложки муки, луковица, корень сельдерея,

2 столовые ложки укропа, лимонная кислота на кончике ножа.

Мякоть курицы снять с кости, освободить от кожи и пропустить два раза через мясорубку с мелкой решеткой. В полученный фарш добавить яйцо, молоко, соль и все тщательно взбить. Готовый фарш разделить пополам, каждую половину сформовать в виде колбасы, завернуть в пергаментную бумагу и перевязать шпагатом, после чего варить 30 минут при слабом кипении в небольшом количестве приготовленного из костей кур бульона с добавлением нарезанных соломкой корней.

При подаче на стол рулет режут по два-три куса на порцию, поливают соусом и посыпают мелко нарезанным укропом.

ПАРОВОЙ СОУС

Его готовят на полученном при варке рулета бульоне. Для приготовления соуса в бульон вводят поджаренную и разведенную водой или небольшим количеством бульона муку, мелко нарезанный пассерованный лук и сельдерей, сливочное масло и лимонную кислоту. Соус варят на медленном огне, помешивая, 15—20 минут. За три минуты до конца варки добавляют мелко нарезанный укроп.



СЛАДКИЕ БЛЮДА

ЛИТОВСКИЙ МЕДОВЫЙ ПРЯНИК

Продукты: 2/3 стакана пшеничной муки, стакан ржаной муки, 400 г меда, столовая ложка водки, 2 бутона гвоздики, 5 горошин черного перца, чайная ложка молотой сушеной цедры лимона.

Ржаную и пшеничную муку просеять, смешать и обжарить, помешивая, до золотистого цвета. Затем в еще не остывшей муке размешать разогретый мед, молотые пряности, водку и очень тщательно взбить тесто. Раскатать его в пласт толщиной в 1,5 см и при помощи фигурных выемок вырезать пряники и поставить на несколько минут в сильно разогретую духовку.

Больше всего витаминов и минеральных веществ содержится в сырых овощах и фруктах. К столу можно подать красивые и крупные плоды целиком или нарезать их ломтиками. Внесет оживление в сервировку и такое несложное, но эффектное украшение. На стержни различной длины — деревянные, пластмассовые или из нержавеющей стали — нанизайте редис, мелкие помидоры, клубнику, кусочки дыни... А попеременно с овощами и фруктами — ломтики ветчины или колбасы, кубики сыра. Концы стержней можно воткнуть в яблоко, толстый кусок сыра, в хлеб. Или подать на отдельном блюде.

САЛАТЫ НА ЛЮБОЙ ВКУС

Коктейль-салат

(эстонское праздничное блюдо)

Продукты на 4 порции салата: 250 г куриного мяса, яблоко, корень сельдерея средней величины, 3 ст. л. миндаля, 1 ст. л. сливок, 1 ст. л. майонеза, сахар, соль и специи по вкусу. Толстый корень сельдерея и яблоки очищают, нарезают тонкой соломкой. Мелко режут и мясо отварной курицы. Миндаль жарят и измельчают. Продукты соединяют, солят, добавляют сахар и молотый черный перец. Затем раскладывают в порционные салатники, заливают, не перемешивая, смесью майонеза и сливок и украшают миндалем, дольками яблок, зеленью.

Салат с мягким домашним сыром

Продукты: 300 г сыра, 2 яйца, 2 яблока. Сметана, соль, укроп — по вкусу. Сваренные вкрутую яйца нарезать кубиками, очищенное яблоко — соломкой, укроп мелко порубить. Подготовленные продукты соединить с мягким домашним сыром и тмином, заправить густой свежей сметаной.

Салат с сельдью «Рассол»

Продукты на 4 порции салата: 50 г сельди, 150 г свинины, 3 картофелины, 2 соленых огурца, яблоко, яйцо. Для заправки: 4 ст. л. сметаны, 1 ч. л. тертого хрена, 1/3 ч. л. горчицы, по 1 ст. л. рубленого укропа и петрушки. Филе соленой сельди нарезать тонкими ломтиками. Соленые огурцы и свежие яблоки очистить и тоже нарезать ломтиками. Мелко порубить сваренное вкрутую яйцо и отварную свинину. Все компоненты перемешать и заправить следующей заправкой: сметану смешать с тертым хреном, горчицей и очень мелко рубленой зеленью укропа и петрушки.

Витаминные салаты

Салат из квашеной капусты с апельсинами

Продукты: 1 стакан квашеной капусты, 1—3 ч. л. сахара, пол-апельсина, половина луковицы, подсолнечное масло. Квашеную капусту, даже если она стала к весне очень кислой, не стоит промывать — этим вы уничтожите большую часть витаминов. Лучше положите в капусту побольше сахара, заправьте подсолнечным маслом и соедините с тонко нарезанными апельсинами и обваренным кипятком очень тонко нашинкованным луком.

Салат с крапивой

Продукты: 1 стакан мелко нарубленной крапивы, небольшая свекла, 2 зубчика чеснока, майонез. Молодую крапиву на 1 час погрузить в холодную воду, после чего тщательно вымыть, мелко порубить, соединить с вареной, нарезанной тонкими ломтиками свеклой и толченым чесноком. Затем заправить майонезом. Посолить по вкусу.

Салат из сырой моркови с медом и орехами

Продукты: 2 моркови, 2 ст. л. меда, 1 ст. л. сиропа шиповника, 1 ст. л. лимонного сока, 2 ст. л. толченых ядер грецких орехов. Морковь натереть на мелкой терке и соединить с разогретым медом, сиропом шиповника, лимонным соком и мелко рубленными орехами.

Салат с хреном

Продукты: 1/4 корня хрена, 2 моркови, 2 яблока, половина лимона, 1 ч. л. сахара, соль по вкусу. Очищенные морковь и хрен натереть на мелкой терке. Очищенные яблоки нарезать соломкой. Свежую лимонную цедру очень мелко нашинковать и соединить с морковью, хреном, лимонным соком и сахаром. Салат чуть-чуть посолить.

А. Т. Морозов

РЕЦЕПТ ИЗ СКАЗКИ

Образ этот пришел из русских народных сказок — «молочные реки, кисельные берега». Сейчас кажется странным сравнение киселя с берегами рек, но в те далекие времена, когда складывались эти сказки, и кисели были совсем иными. В Древней Руси кисели готовили плотными, упругими, напоминающими студень, холодец. В основе их были ржаные, овсяные, пшеничные отвары, по вкусу — кислые, квасные, а цвет имели серовато-коричневый, чем и напоминали обычный для русских рек береговой суглинок.

Ржаные и овсяные кисели готовили кисельщики, варили их в больших количествах, специально для продажи. До сих пор в Москве существуют Большой и Малый Кисельные переулочки, где когда-то селились кисельщики.

Если вначале кисели были кислотными, то позже в них стали добавлять мед, варенье, ягодные сиропы. Кисели стали блюдом, завершающим обед.

С появлением в меню российских жителей картофеля кисели стали готовить с крахмалом.

Кисели — исконно русское блюдо, которое вошло в кухни других народов и стран, несколько видоизменившись при этом. Так, немецкие кисели — с корицей и гвоздикой, французские — с ванилью.

Существует множество рецептов киселя, старинного русского десерта. Их готовят из фруктов, ягод, шоколада, с добавлением орехов, какао, кваса, кофе, вина. Кофейный кисель, например, заваривают не водой, а молоком.

Вот рецепт сложного киселя. Варят по отдельности густой кисель из клюквы и из черники. В глубокий эмалированный противень наливают слой клюквенного киселя. Когда он загустеет, наливают слой слегка остывшего, но еще не загустевшего черничного. Когда все застынет, режут на порции, подают с молоком. На одну порцию киселя: 15 г клюквы, 15 г черники, столовая ложка сахара, чайная ложка крахмала, 150 г молока. Можно добавить в кисель яичные желтки, тогда он будет и вкуснее, и питательнее.

О. Русецкая

КИСЕЛЬ, НО... НЕ ЯГОДНЫЙ

ШОКОЛАДНЫЙ

В одной столовой ложке холодного молока размешайте 2 чайные ложки порошка какао, 3 чайные ложки сахарного песка, чтобы получилась однородная, без комков масса. Отдельно, как обычно, приготовьте крахмал. Вскипятите стакан молока, снимите с огня и влейте в него какао-массу. Поставьте снова на огонь и влейте крахмал, кипятите не дольше одной минуты: иначе уйдет аромат какао. Ванилин, как и в медовых киселях, использовать не стоит: он забьет аромат какао или меда.

ОВСЯНЫЙ

Измельчите в кофемолке 5 столовых ложек овсяных хлопьев «Геркулес» или овсяной крупы.

Вскипятите стакан молока и растворите в нем столовую ложку меда. Отдельно размешайте в холодном молоке 2 столовые ложки овсяной муки для среднетугого или 4 столовые ложки для густого киселя. Жидкий кисель из овсянки лучше не делать: он получится невкусным.

Дальше действуйте, как обычно.

Так же готовятся кукурузный и рисовый кисели.

МОЛОЧНО-МЕДОВЫЙ

Доведите до кипения стакан молока и размешайте в нем столовую ложку меда. В отдельной чашке раз-

ведите крахмал (лучше — кукурузный); на чайную ложку крахмала — столовую ложку холодного молока. Получится жидкий кисель. Для густого киселя крахмала берется вдвое больше.

Как только молоко закипит, влейте крахмал и варите кисель 4 минуты на самом слабом огне, непрерывно помешивая. Готовый кисель вылейте в стакан, посыпьте щепоткой сахарного песка или пудры, чтобы на поверхности киселя не образовалась пленка.

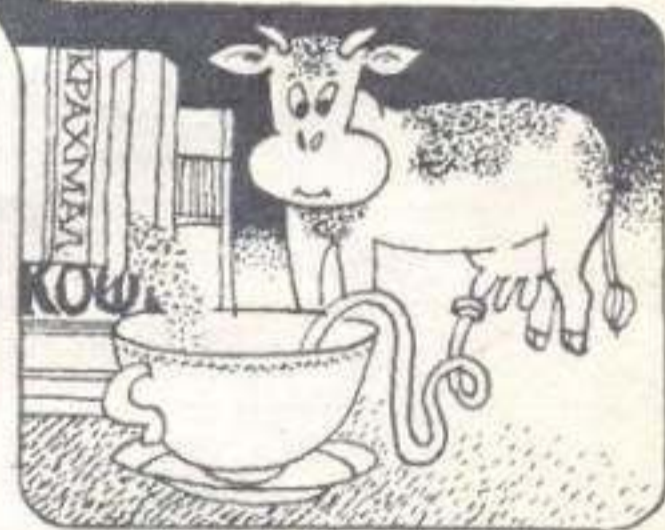

КОФЕЙНО-МОЛОЧНЫЙ

Сварите кофе на молоке (без воды), с сахаром по вкусу. Добавьте крахмал.

ИЗ ХЛЕБНОГО КВАСА

Добавив в хлебный квас сахар по вкусу, доведите его до кипения и введите крахмал в нужной вам концентрации.

Н. Паравян

Ленинград

Мода. Как уследить за ее быстрыми переменами? И не отстать, выглядеть современной, привлекательной? Извечные женские проблемы. На помощь модницам приходят специальные журналы. В Советском Союзе их больше двадцати: «Модели сезона», «Журнал мод», «Силуэт», «Рижские моды для детей», «Комплекты выкроек»... Хотя общий тираж исчисляется миллионами экземпляров, изданий явно не хватает. В чем секрет популярности? Каждой женщине нужно выяснить самые насущные вопросы — о модных туалетах и гармоничных дополнениях к ним, выборе ткани и причёске... Иными словами, как быть красивой. Об этом пишет и западногерманский женский журнал «Бурда моден».

КРЕМ БУДЕТ ДЕЙСТВОВАТЬ НАМНОГО ЭФФЕКТИВНЕЕ, ЕСЛИ...

...нанося его, вы одновременно будете массировать лицо.

Так же следует пользоваться косметическим молочком и лосьонами.

При массаже благодаря теплу кожи крем размягчается и лучше впитывается. Ускоряется циркуляция лимфатической жидкости, улучшается кровообращение, быстрее выводятся шлаки. В результате стимуляции физиологических процессов улучшается усвоение кожей биологически активных веществ.

КРАСОТА — В ВАШИХ РУКАХ

1. Чтобы снять напряжение кожи вокруг глаз, делают легкие круговые движения средними пальцами руки в направлении от носа к внешнему уголку глаза. При этом не следует сильно надавливать на кожу.



МАССАЖ ЛИЦА

2. Морщинки на лице — предмет для расстройства женщины — разглаживают пальцами от середины лба по направлению к вискам, сначала легким нажимом, который постепенно усиливают, а потом ослабляют.

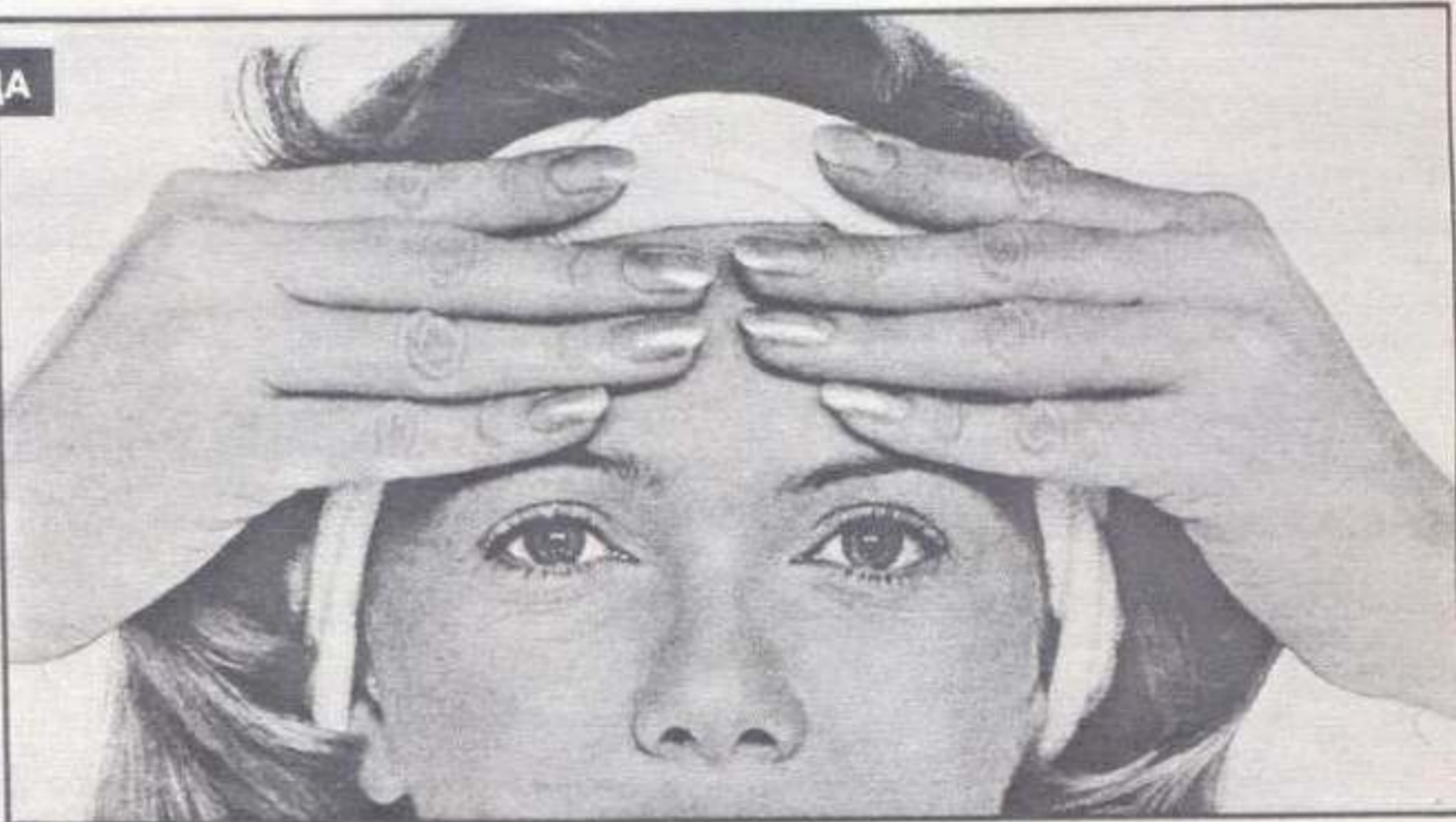

3. Очень легкий массаж: поглаживания вдоль носо-губных складок от крыльев носа до уголков губ. Хотя это и не избавит полностью от морщин, но сделает их менее глубокими.



4. Этот массаж восстанавливает упругость мышц, смягчает черты лица. Пальцами слегка натянуть кожу и произнести О и У. Нажим пальцев ослабить, расслабить губы. Повторить упражнение.



5. Если вы не хотите приобрести второй подбородок, рекомендуем воспользоваться идеальным массажем: тыльной стороной выпрямленных пальцев энергично хлопывайте под подбородком и вокруг всего лица.



6. Завершите массаж упражнением, помогающим снять внутреннюю напряженность и успокоить нервы: заложив руки за голову, попытайтесь запрокинуть ее, одновременно удерживая руками.



БАНТЫ ИЗ ШЕЛКОВЫХ ПЛАТКОВ

КРАСИВО ЗАДРАПИРОВАННЫЙ ПЛАТОК — УЖЕ ВАША БОЛЬШАЯ УДАЧА. ПОТОМУ ЧТО ОН МОЖЕТ СТАТЬ НАСТОЯЩИМ УКРАШЕНИЕМ.

ОРИГИНАЛЬНЫЙ БАНТ «БАБОЧКА»

Чтобы сделать из платка декоративную «бабочку» (вверху), шелковый платок (например, «Эрмес») сначала нужно сложить в складку «гармошкой» (рис. 1), а потом завязать, как показано на рис. 1—6.

Не забудьте расправить концы!



ИЗЫСКАННЫЙ БАНТ «РОЗЕТКА»

Бант, повязанный «розеткой», вы вряд ли в скором времени встретите на ком-нибудь еще. Потребуется некоторое терпение, чтобы завязать его, но если вы справитесь, то выглядеть он будет великолепно. Платок необходимо сложить так, чтобы получился узкий галстук. Затем два противоположных угла заворачивают по диагонали внутрь, завязывают одинарный бант и расправляют (см. рис. 1—7).

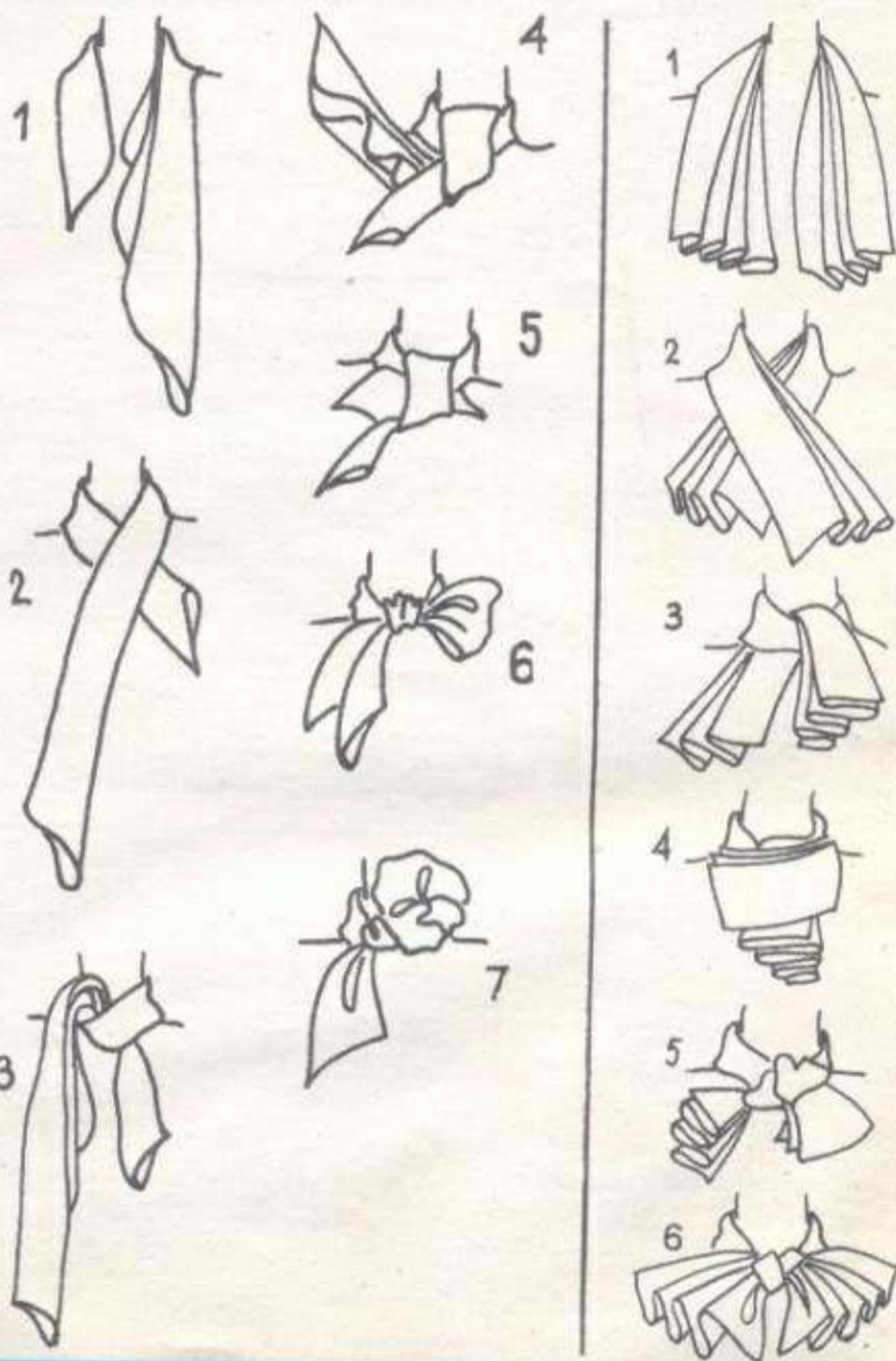

Для выполнения модели 48-го размера возьмите 320 г шерстяной пряжи № 32/2 в две нитки. Основной узор — чулочная вязка. Отделкой служат полосы с ажурным узором по серединам клиньев. Низ юбки обработан двойной бейкой с зубцами по линии сгиба. Полоской для кеттлевки закрыта линия присоединения бейки. Пг — 3,6 п/см; Пв — 5,2 р/см.

МЕРКИ: От — 80 см; Об — 110 см; длина юбки 66 см; ширина бейки (без зубцов) — 1 см; ширина пояса 3 см.

Постройте чертеж выкройки клина, начиная от линии талии, и каждый вяжите в том же направлении. (Рис. 1.)

$ТТ_1 = От + 16$ см (свободное облегание + припосадка); 6 клиньев = 16 см; тН — длина юбки 66 см — 1 см (бейка) = 65 см; $Т_1Б_1$ — 18 см — длина до бедер. Длину от линии бедер до низа юбки разделите примерно пополам. Однако правило это зависит от моды, вашего вкуса и фасона.

$ББ_1 = (Об - От) : 12$ сторон клиньев = 2,5 см; $Б_1Д_1 = 22$ см; $ДД_1 = ББ_1 \times 2 = 5$ см; $Д_1Н_2 = 25$ см; $Н_2Н_3 = ДД_1 \times 2 = 10$ см; $Н_3Н_4 = Т_1Б_1 + Б_1Д_1 + Д_1Н_3 - тН = 3$ см.

Для расчета каждой наклонной линии ($Т_1Б_1$; $Б_1Д_1$; $Д_1Н_4$) из конечных ее точек проведите под прямым углом навстречу друг другу горизонтальную и вертикальную прямые. По вертикальным ($Т_1Б_1$; $Б_1Д_1$; $Д_1Н_4$) определите количество рядов, а по горизонтальным ($ББ_1$; $ДД_1$; $Н_2Н_3$; $Н_3Н_4$) — число петель, которое надо прибавить (или убавить, если вязать юбку от низа к линии талии) для получения нужной наклонной.

Если количество рядов больше числа петель, то разделите их («ряды» на «петли»). Вам станет ясно, через сколько рядов прибавлять по 1 петле. Остаток распределите равномерно между прибавлениями, как по линиям $Б_1Д_1$ и $Д_1Н_4$ или провяжите ровно, как по линии $Т_1Б_1$.

В тех случаях, когда количество петель ($Н_3Н_4 = 59$ п.) превышает число рядов ($Н_3Н_4 = 16$ р.), делите «петли» на «ряды», узнавая, по сколько надо убавлять (прибавлять) в каждом ряду. А так как это удобнее делать через 2 ряда в зависимости от места расположения каретки и РП, то делите петли на уменьшенное вдвое количество рядов ($16:2 = 8$ р.). Уменьшенное вдвое количество рядов — показатель количества убавлений (прибавлений). Если при делении получается остаток, распределите его между убавлениями и прибавлениями.

На схеме операции записываются таким образом: $+9 \times 1.10$. Знак, стоящий перед цифрами, определяет выполняемую операцию (—), то есть убавление; (+) — прибавление. Первая цифра показывает количество убавлений (прибавлений), вторая — число петель, убавляемых (прибавляемых) в один прием, третья — сколько

КОСТЮМ ПО УПРОЩЕННОЙ ВЫКРОЙКЕ

ЦЕЛЬ СЕГОДНЯШНЕГО УРОКА — ОСВОИТЬ РАСЧЕТ И ВЯЗАНИЕ НАКЛОННЫХ ЛИНИЙ. СДЕЛАЕМ МЫ ЭТО НА ПРИМЕРЕ ЮБКИ-ГОДЕ ИЗ 6 КЛИНЬЕВ, СВЯЗАННЫХ ОТДЕЛЬНО В ДОЛЕВОМ НАПРАВЛЕНИИ ВЯЗАНИЯ.

рядов между убавлениями и прибавлениями.

Убавления (прибавления) петель производить **после** провязывания рядов, указанных в расчете третьей цифрой. Приведенная запись означает: прибавлять 9 раз по 1 петле через (после) 10 рядов.

Исключение составляют первое и последнее убавления (прибавления). Например. Остатка при делении не получилось ($90 \text{ р.} : 9 = 10 \text{ р.}$). И тогда, чтобы не начинать вязание сразу с прибавления петель, провяжите 5 рядов, а остальные 5 — после прибавления последней.

Если записано только по две цифры: -3×8 ; 5×7 , это означает, что петли убавляют (а при вязании снизу прибавляют) только через 2 ряда. В этом случае используйте частичное вязание, когда убавление и прибавление петель заменяется выдвиганием к ВР или возвращением в РП соответствующего количества игл. В данном примере выдвигайте (убавляйте) к ВР 5 раз по 7 игл, 3 раза по 8 игл ($7+1$ из остатка).

Частичное вязание применимо также, если петлей больше, чем рядов, когда их количество равно или в два раза меньше. Различается два способа частичного вязания: с уменьшением (выдвиганием к ВР с противоположной от каретки стороны) и увеличением (возвращением в РП) числа работающих игл в данном ряду.

Для вязания клина наберите ВН 61 петлю ($58+1$ для симметрии узора + 2 на швы), провяжите 8 рядов. Рабочей нитью провяжите 4 ряда ровно, затем одновременно с двух сторон прибавляйте по 1 петле: за третьими петлями от краев 9 раз через 10 рядов, 6 раз через 7 рядов, 12 через 6 рядов, 18 через 4 и 14 раз через 3 ряда. Освобождающиеся четвертые иглы заполняйте игольными дугами (см. «Работница» № 10, 1986, рис. 96).



Отделочную полосу выполняйте по схеме (рис. 2) от начала вязания клина.

Ажурное переплетение узора можно получить с помощью деккерочки. Если перенести петлю на соседнюю иглу влево (10), вправо (01) или две из трех петель на среднюю иглу (010), а освобожденные иглы оставить в РП, то в двух следующих рядах на месте этих игл образуются ажурные пропуски. Когда они расположены друг над другом по вертикали — это значит, что с одних и тех же игл после каждого 2-го ряда нужно переносить петли на соседние иглы.

На машине типа «Северянка» при вязании узора с большим количеством ажурных пропусков по горизонтали те ряды, в которых петли переносят на соседние иглы, лучше провяжите с поднятой кнопкой (каретка передвигается вправо — поднимите левую кнопку и наоборот).

После 322-го ряда середину клина удлините частичным вязанием с уменьшением количества работающих игл. Каретка справа, от левого края выдвиньте к ВР 7 игл, провяжите 1 ряд. Каретка слева. Зацепите рабочую нить за 7-ю слева иглу (рис. 3).

чтобы в полотне не было пропуска, выдвиньте к ВР 7 игл от правого края, провяжите 1 ряд. Каретка справа. Зацепите рабочую нить за 7-ю иглу справа. Продолжайте вязание, выдвигая к ВР еще 4 раза по 7 игл, 3 раза по 8 игл. Оторвите рабочую нить, верните все иглы в РП, провяжите 1 ряд рабочей нитью и несколько рядов ВН.

Поверните клин лицевой стороной и навесьте открытые петли нижнего края, отогнув полоску, провязанную ВН на лицевую сторону так, чтобы видны были дужки основных петель. Для припосадки на каждую 10-ю иглу навесьте по две петли. Провяжите 5 рядов. Следующий ряд вяжите реже на 2 единицы и петли с каждой второй иглы перевесьте на соседние, например, левые иглы. Свободные иглы оставьте в РП, провяжите еще 1 ряд. Вернитесь к расчетной плотности, провяжите 4 ряда. Сделайте подгиб, навешивая на иглы петли начального ряда (на двух крайних иглах подгиба не делайте, шов будет аккуратнее), провяжите соединительный ряд и еще 3 ряда для кеттлевки. Закончите вязание вспомогательной нитью.

Свяжите еще 5 клиньев, соедините вертикальным швом (см. «Работница» № 2, 1987, рис. 4) по три клина. Слегка отпарьте с изнаночных сторон, не касаясь краев. Для вязания пояса навесьте на иглы с припосадкой по 2 петли на каждой 5-й игле открытые петли по линии талии половины юбки, повернув к себе деталь лицевой стороной.

Провяжите 32 ряда, сделайте подгиб и провяжите полоску для кеттлевки, как в бейке. Свяжите вторую половину пояса и соедините вертикальным швом боковые стороны юбки и пояса. Закрепите кеттельным швом открытые петли полосок (рис. 4). Вспомогательную нить не распускайте, а приметайте и основную, и вспомогательную полоски. Только убедившись в том, что петли закреплены и не сдвинуты, распускайте вспомогательную нить. Чтобы резинка внутри пояса не переворачивалась, верхний край пояса закрепите крючком полустолбиками (рис. 5). Крючок с изнанки на лицо вводите между каждой парой петель.

Готовое изделие отпарьте. Зубчики у беек при этом можно вытягивать тонкими нержавеющими спицами.

Итак, в 4-м уроке вы узнали:

- 1) как рассчитать наклонные линии;
- 2) как выполнять ажурные узоры и применять их в бейках для получения зубчиков по линии сгиба;
- 3) как закреплять открытые петли кеттельным швом и обозначать полустолбиком линию сгиба пояса;
- 4) продолжили знакомство с частичным вязанием.

К юбке вы сможете по предлагаемой схеме (рис. 1а) самостоятельно связать блузу по упрощенной выкройке. Возьмите 200 г шерстяной пряжи в 2 нитки № 32/2. Основной узор — чулочная вязка с редкими ажур-

ными пропусками. Снимайте нити с каждой 8-й иглы, а через 12 рядов расположите ажурные пропуски в шахматном порядке (схема дана внутри выкройки). Отделкой служит та же полоса, что и в клиньях, только ко-

роче. Вырез горловины — лодочка. Верхние края переда спинки (по открытым петлям с приподсадкой по 2 петли на каждой 10-й игле) и боковые стороны проймы (по кромочным междузелковым петлям) обработаны

такими же бейками, что и нижний край юбки. Двойной пояс шириной в 6 см привяжите к нижним краям переда и спинки в два приема.



РИС. 1

РИС. 1А

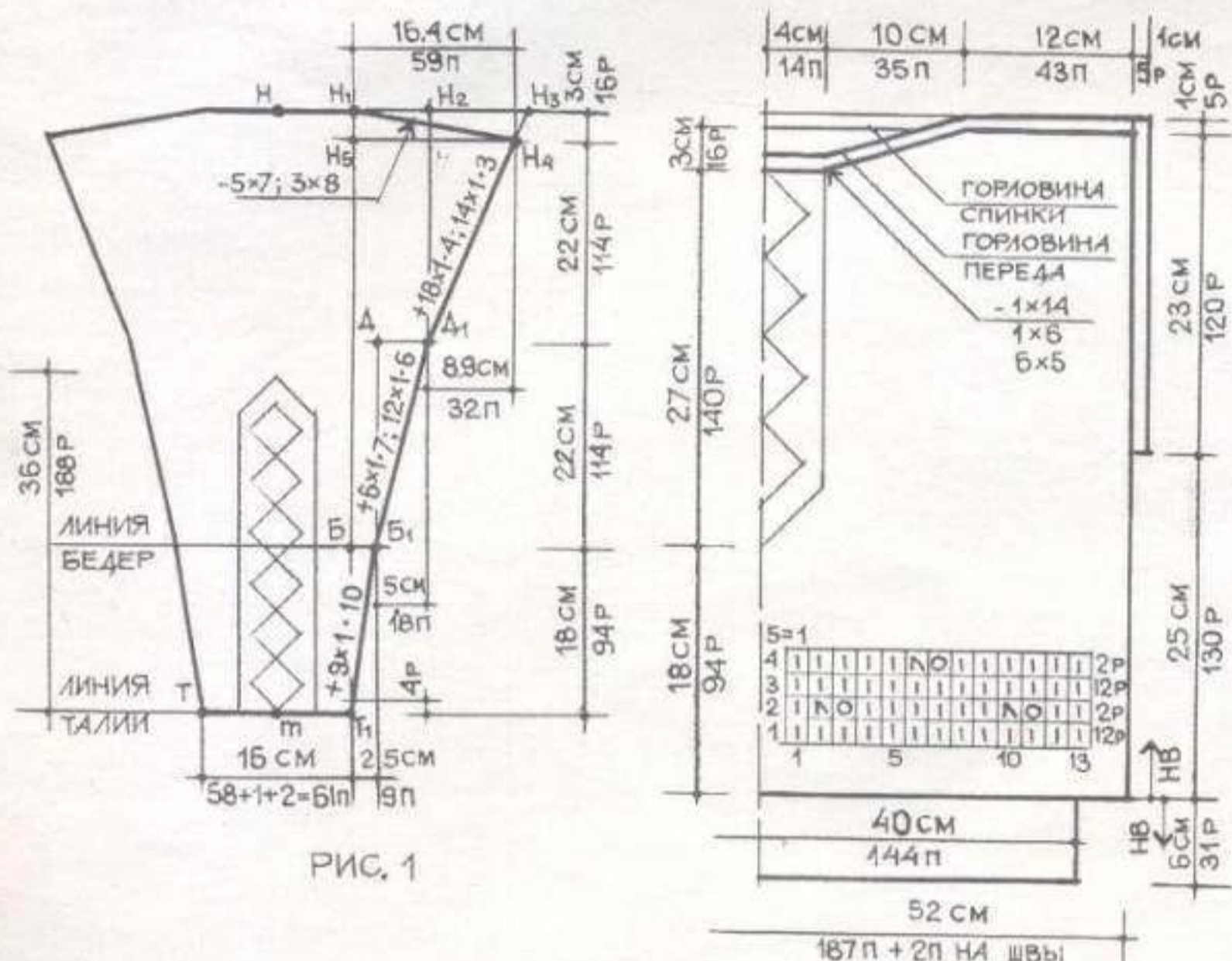

РИС. 2

- o1 Перенести петлю на соседнюю иглу влево (↑o)
- o1o Перенести две из трех петель на среднюю иглу (o ↑ o)
- o Перенести петлю на соседнюю иглу вправо (o ↓)



РИС. 3

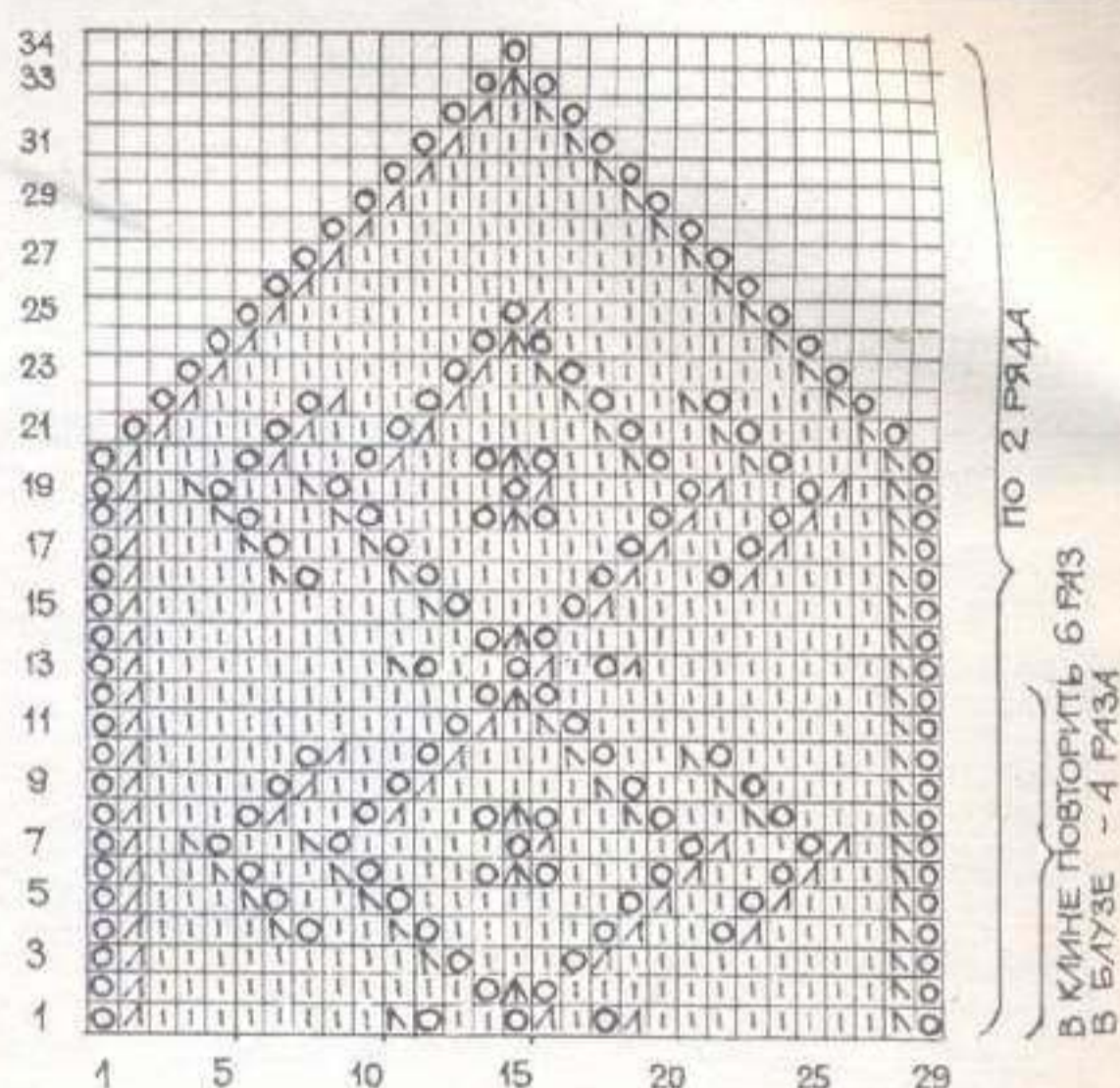

РИС. 4

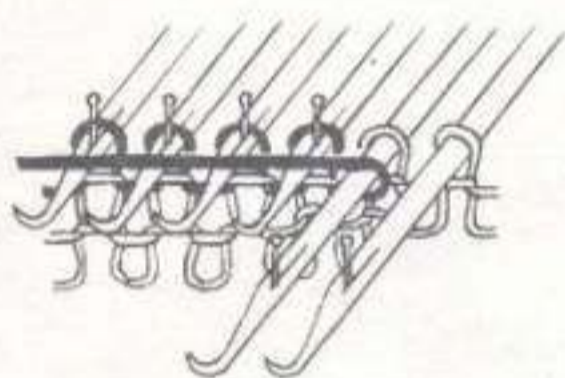
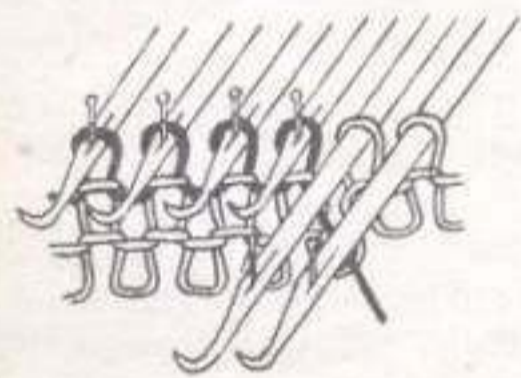

РИС. 5

НОСКИ НА ДВУХ СПИЦАХ

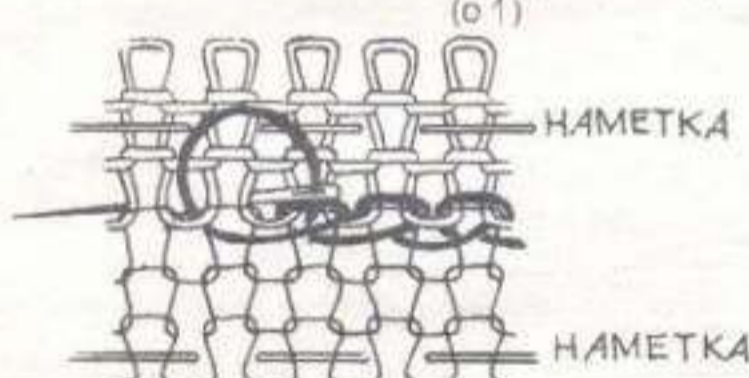
Носки, как правило, вяжут из грубой шерстяной пряжи, полученной из обычной овечьей шерсти. А как быть, если под рукой такой не оказалось или не удалось купить подходящую? Выход прост — распустить старую, поношенную вещь. Шерсть смотайте, перевяжите мотки свободно тесьмой и выстирайте в теплой воде с порошком. Пряжу при этом сильно не трите, а только сжимайте руками. Прополоскав 2—3 раза, слегка отожмите и высушите. Смотайте пряжу. Клубочек готов. При желании нитки можно и покрасить.

Во многих странах башмачки для малышей и носки вяжут именно так — всего на двух спицах. И получается очень красиво. Попробуйте. Наберите нечетное число петель. Сколько? Определите по образцу и объему ноги вокруг щиколотки. Платочной вязкой провяжите несколько рядов. Их число должно быть достаточным для поголенки — то есть отрезка от начала пятки до щиколотки. Затем отсчитайте половину петлю и пометьте (например, цветной ниткой) центральную, нечетную петлю. Вяжите и далее платочной вязкой, но в каждом ряду делайте по два накида: один до и один после центральной петли. Эта часть носка составляет расстояние от конца подъема ноги до большого пальца. Число рядов определите, прикладывая вязание прямо к ноге. Теперь провяжите 6 рядов чулочной вязкой без прибавления петель. Там, где ровное полотно, — лицевая часть носка.

Вязание продолжайте платочной вязкой, сбавляя через ряд по 4 петли: одну в начале вязания, еще одну в конце полотна и по одной перед центральной петлей и после нее. Так, убавляя, провяжите 8 рядов. Последний ряд закрыть любым способом. Полотно сложить пополам: оно будет повторять профиль ноги. Затем соединить кеттельным швом (встык) низ и боковую сторону. Если первый ряд был набран туго или у ноги высокий подъем, то боковую сторону следует сшивать не до конца.

Эти носочки привлекают не только простотой вязки. Если они протрутс, низ можно отрезать, боковой шов распустить и надвязать снова. А если снизу вы пришьете кусочек кожи или брезента, выкроив их по размеру подошвы, то получатся домашние тапочки. Их можно вышить по чулочной вязке нитью яркого цвета.

О. Казьмина

ПУТЕШЕСТВИЕ НА ПЛОТАХ

...Раннее утро на речке. Маленькой, тихой. По берегам — то густые кущи деревьев, то дивная поляна. Проплывешь километр-другой, и лес сменится луговой равниной, а лента реки нырнет надолго в камышовые заросли. Спокойное солнце поднялось над горизонтом: впереди длинный летний день, полный впечатлений и неожиданностей.

Попробуйте провести отпуск в путешествии на плотах, уверяю, не пожалеете.

УДОБНЫЙ НЕБОЛЬШОЙ ПЛОТ ДЛЯ ВСЕЙ СЕМЬИ ПОПРОБУЙТЕ СДЕЛАТЬ СВОИМИ РУКАМИ.

Понадобятся 4 камеры одинакового размера. Лучше всего от колес грузовиков, отслуживших свой век в автохозяйстве. Лопнувшие легко заклеить. Если в пути появится небольшая утечка воздуха — не беда: плавучесть вашего «корабля» не снизится. А на первой же стоянке изъян можно устранить.

Помимо камер и клея, вам нужны будут тонкие длинные бруски шириной 20 и толщиной 40 миллиметров, таких же стандартных размеров вкладыши (бруски поменьше), обрезки фанеры, шило, шурупы, шнуры или толстые веревки. А еще — простейший автомобильный насос (стоимостью 2 руб.), ниппели и колпачки.

КАК СОБРАТЬ ПЛОТ? Размеры деревянного каркаса зависят от величины камер. В его основе 3 продольных и 6 поперечных брусков. Длина продольных на $\frac{1}{2}$ часть больше трех составленных вместе надутых камер. Эти выступы превратятся при переносе плота через препятствия в удобные ручки. А поперечные бруски должны быть чуть длиннее двух положенных рядом камер.

Возьмите продольные брусья, на одинаковом от краев и друг от друга

расстоянии наметьте точки и сделайте здесь проколы шилом. В этих местах вы будете привинчивать шурупами раззенкованные и просверленные заранее поперечные брусья.

Следующий этап — прокладка вкладышей под поперечные брусья. Тогда ваша фанерная палуба не будет прогибаться. Длина у них разная: под двумя крайними брусками они короче — по 40 мм, в середине же, между продольными сторонами каркаса по 120 мм. И крепятся соответственно одним или двумя шурупами.

Палубу из 3—4 фанерных полос приделываем к готовому каркасу тоже с помощью шурупов.

Камерами займемся в последнюю очередь. Вначале их нужно надуть и легко связать между собой. А уже потом по две, с носа и кормы, привязать толстой веревкой или шнуром к поперечным брускам. Каждую — к 1-му и 2-му от края, ближе к борту, между бруском и вкладышем.

Остались еще три важные детали. Но они вам покажутся несложными. Первая — запаситесь круглым шестом, длиной 2,5 м и толщиной 30—35 мм. Из легкой, прочной и хорошо ошкуренной древесины.

Вторая — деревянная лопата. Обработайте ее рубанком. Она пригодится на глубине. Ею будет удобно гребсти и стоя, и с колена.

И, наконец, кнехт-пенек. Он похож на песочные часы. Привинтите его на корме. Отправляясь в путешествие не на одном, а на двух плотах, вы легко соедините их вместе с помощью веревки.

ВОТ И ВСЕ. Не забудьте захватить в семейный поход и толстую тетрадь. Наверняка у вас будет масса интересных впечатлений, из которых вы составите экологический дневник.

М. Крупнов-Денисов,
инструктор туризма

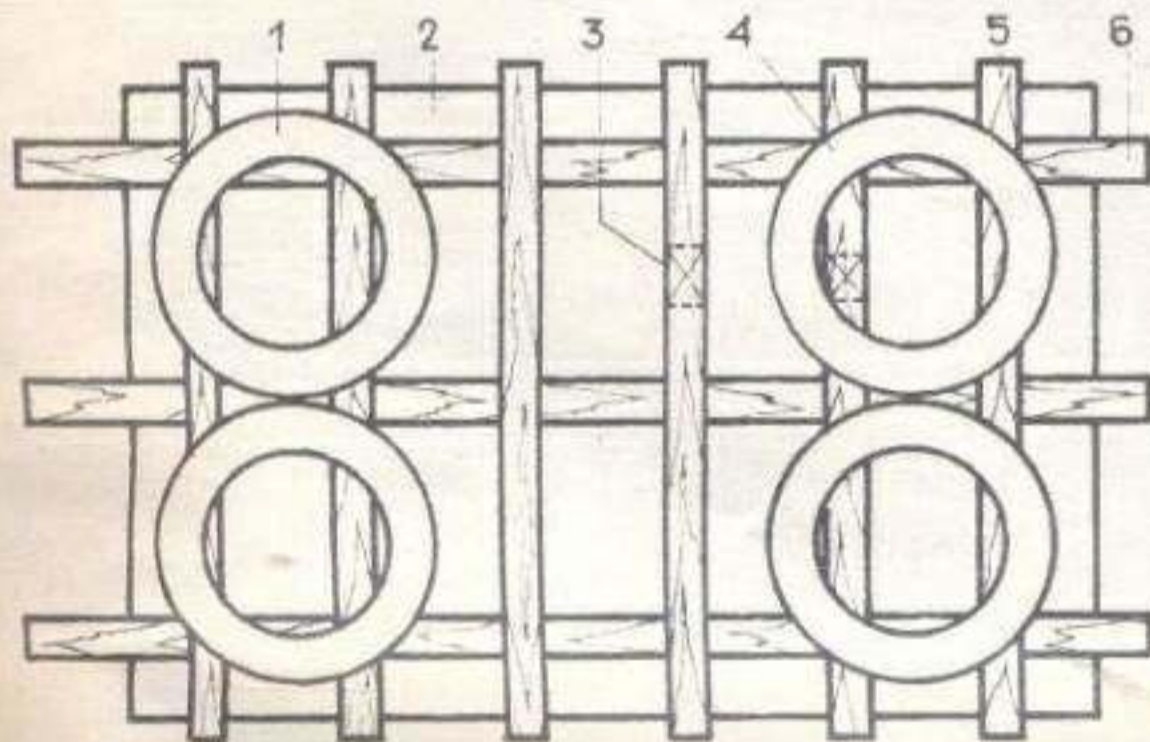

1. Камера
2. Фанерная палуба
3. Вкладыш
4. Шнур
5. Поперечный брус
6. Продольный брус

КАК ВЫБРАТЬ ПАЛАТКУ?

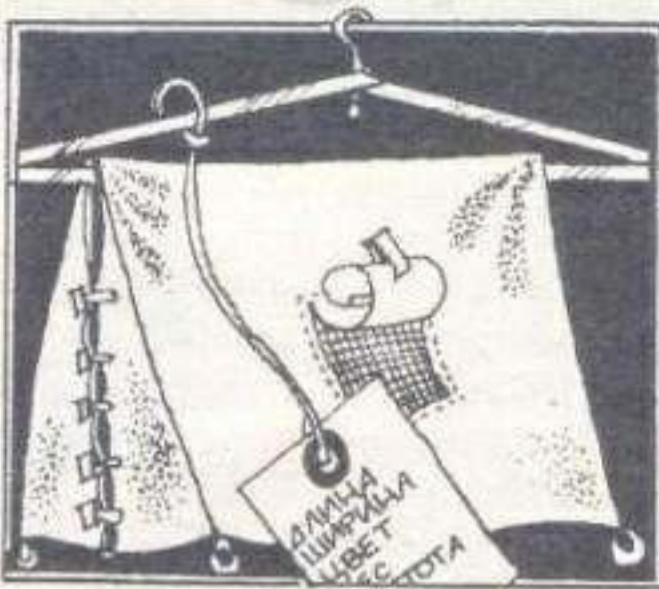

МЕЛОЧЕЙ НЕТ. Например, такая деталь, как замок. В продаже еще встречаются палатки, вход в которые закрывается с помощью шнуров, пуговиц или крючков. От такой покупки лучше отказаться. Надежно защитит от мошки, комаров, пауков, ядовитых насекомых и змей лишь палатка, закрывающаяся на замок-«молнию».

О ДЛИНЕ ПАЛАТКИ. Если ваш рост не больше 170 см, смело покупайте стандартную. Если выше, встанет проблема выбора: искать «домик» подлиннее или пожертвовать удобствами, укладывая рюкзак не под голову, а рядом, в проходе.

На этот вопрос альпинист, пеший или автотурист ответят по-разному, каждый предъявит свои требования. Но существуют и общие правила. Отправляясь в магазин за палаткой, вы должны выбирать ее на основе практических рекомендаций. И здесь важно все: длина и ширина вашего будущего походного жилища, общий вес, крепеж, замок, ширина скатов, вентиляция и даже цвет.

Промокнете вы в дождь или нет, зависит от ширины скатов. При узкой — наверняка крыша потечет. А если ширина сантиметров 40, в палатке будет сухо.

Окошечко для вентиляции есть в любой палатке. Удобнее всего, когда вшит в него капрон, а не кисей. Имеет значение и то, как «дышит» вся поверхность ткани. А это зависит от материала: синтетического или натурального.

Психологами доказано — самый лучший цвет палатки для туриста защитный, хаки. Он не утомляет глаза и хорошо «вписывается» в природу.



ПОХОДНАЯ ПОСУДА

Для размешивания пищи понадобятся две длинные деревянные ложки-лопаточки со стальными крючками на конце, чтобы можно было вешать на ветки деревьев. Половник на всю группу нужен один, но непременно из нержавеющей стали. И две небольшие ошкуренные фанерки — одна для нарезки хлеба, другая для остальных продуктов.

Фляга, алюминиевая или из полиэтилена, для чая, кофе. Неплохо сшить для нее чехол из старого меха, тогда фляга может служить как своеобразный термос.

Что взять из личной посуды?

Алюминиевую миску, небольшую кружку, столовую ложку, лучше всего деревянную, нераскрашенную. В ней и пища остывает быстрее, и в воде она случайно не утонет.

Теперь — мытье походной посуды. Мыть ее лучше в реке, затем ополоснуть из родничка или кипяченой водой и вытереть насухо личным посудным полотенцем. На дневке хранить утварь лучше всего в кармане палатки в полиэтиленовом пакете. А во время переходов — в кармане рюкзака.

Собираясь в дальний путь, не берите ничего лишнего. В походных условиях самая удобная посуда для приготовления пищи — котелок на треножке. Легкий, удобный. Крышку можно использовать как сковородку, приделав деревянную ручку.

Такие универсальные котелки можно приобрести в магазинах «Спорт». Емкость их — от 1 до 5 литров. Какой вам выбрать? Это зависит и от аппетита, и от числа туристов. На группу в 10—12 человек лучше взять 4 котелка. По одному для первого и третьего блюд и два для второго.

Надеясь, что плот вы построили, оснастив его, как положено, «флотским» снаряжением — детскими спасательными кругами. И удобную палатку выбрали. Мамы перед дальней дорогой проверяют рюкзаки: уложены ли теплые вещи, что еще взять из продуктов.

А тем временем несколько походных советов мужчинам — взрослым и юным. Вам придется заботиться и о семье, и о природе. Место для туристского костра выбирайте на открытой площадке, в 5—8 метрах от палаток, чтобы ветер не донес искры. Следите, чтобы над костром не свисали ветви деревьев. Рядом не должно быть сухой травы, мха, хвоя, соевших хлебов, смолистых корней деревьев. Костер опасен и на торфяной почве.

Приятного вам путешествия.

ГРЯДКА-ПИРАМИДА

Клубнику любят все. Но именно ей частенько не хватает места на участке. И тут наш совет будет очень кстати. Мы предлагаем «построить» грядку вверх.

Возьмем ящики разных размеров. Старые, деревянные, без дна. И кусок ненужной трубы, по всей длине которого просверлим отверстия.

Сначала зароем трубу в землю на небольшую глубину. Основная ее часть остается на поверхности. Сверху надеваем самый большой ящик и укрепляем его в земле. А между ящиком и трубой насыпаем заранее удобренную почву. Второй, размером поменьше, точно так же «наизываем» и устанавливаем, но при этом в первом ящике должно быть пространство для клубники. И следующий ящик возьмем намного меньше предыдущего.

Пирамидка растет до тех пор, пока хватает трубы. На четвертом-пятом ярусе «строительство» стоит завершить. Для устойчивости «грядки». Вот и вся технология.

Теперь осторожно разместите по всем ярусам рассаду. Поливать ее легко — через трубу. Ведь напротив каждого ящика имеются отверстия. Уверяем, что клубника ваша будет расти ничуть не хуже, чем на обычных грядках. В начале лета она зацветет и пирамидка превратится в бело-розовую клумбу необыкновенной красоты.

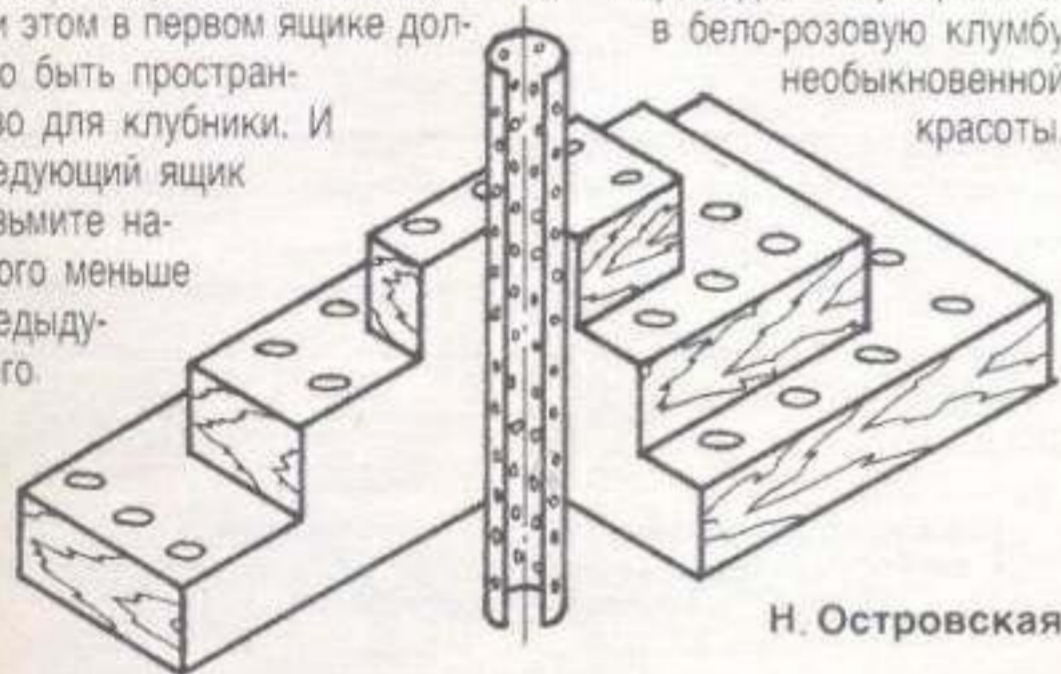

ДОМ ДЛЯ «ДЕТОК»

Выращивание земляничной рассады всегда осложняется тем, что маточный куст теряет силы. Устройте на своем участке несложное приспособление, в котором за короткое время можно вырастить до ста новых растений, не тревожа и не ослабляя старые кусты.

Выберите слегка затененный участок грунта размером 40 × 40 см, удалите все сорняки, взрыхлите его, обильно полейте и затем засыпьте 3—4-сантиметровым слоем питательного грунта (компостом, перегноем или хорошей садовой землей).

В центре вкопайте стеклянную или консервную банку так, чтобы края ее были вровень с грунтом. В банку налейте жидкую питательную смесь — навозный настой (1:10) и жидкий компост с добавлением

щепотки полного минерального удобрения.

«ДОМ» ГОТОВ!

Земляничные «усы» в стадии начала образования корешков на розетках (это белые бугорки или крохотные выросты) отрежьте от маточного куста так, чтобы конец, ближний к кусту, был длиннее, а идущий после розетки — короче (см. рис. 1).

Длинный конец «уса» опустите в банку с питательной жидкостью, розетку чуть возмните в увлажненный грунт. Вот таким образом и укрепляйте столько розеток, сколько вам нужно (рис. 2).

Банку сверху прикройте чем-нибудь подходящим, чтобы «усы» не поднимались, а жидкость не пересыхала. Периодически подливайте свежий раствор, а землю вокруг не забывайте поливать.

Л. Прокофьева

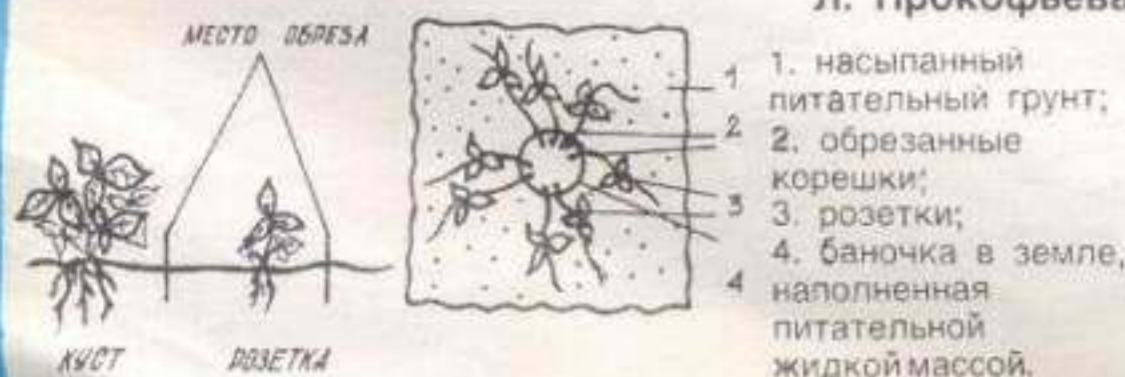

РАСТИ, РЕДИС, КРУПНЫЙ, СОЧНЫЙ...



РЕДИС — культура требовательная, и помнить об этом нужно всегда. Вас наверняка постигнет неудача, если вы его посеете вслед за капустными: всеми видами капусты, репой, брюквой, редькой. И наоборот: выбрав делянку, где росли до этого тыквенные, томаты или бобы, да еще зная, что земля тут хорошо унавоженная, рыхлая, можете не сомневаться в успехе.

Почву под редис перекопайте не менее чем на 25 см глубиной. Одновременно внесите калийную или перегнойную землю (ведро на 1 м²) с добавлением 2 спичечных коробков огородной удобрительной смеси или одного коробка нитрофоски. Почву тщательно разровняйте граблями.

Сроки посева для районов средней полосы конец апреля — середина мая. На ровной поверхности редис высевают многострочными лентами (6—8 строк). Расстояние между ними 30—40 см. Строка от строки находится в 10—12 см. В самой же строке семена ложатся по-разному. Например, для скороспелых сортов (Сакса, Рубин, Заря, Жара, Ранний красный), которые поспевают через 23—25 дней с момента появления всходов, это расстояние равно 4—5 см.

Если период роста 30—35 дней (редис Розово-красный с белым кончиком, Новинка 5/5, Вюрцбургский), расстояние будет чуть больше — 5—6 см.

Для сортов летне-осеннего посева (Красный великан, Дунганский) между строк должно быть 15—20 см, а между семенами 8—10 см.

Для посева на грядках порядки иные. Скажем, ширина ее 1 м. Семена удобнее высевать под пальчатый маркер (4 × 5 см). На 1 м² потребуется 4—6 г семян, предварительно откалиброванных. Бороздки должны быть 1,5—2 см глубиной. Полейте их хорошенько, заделайте в почву семена, затем прикатайте.

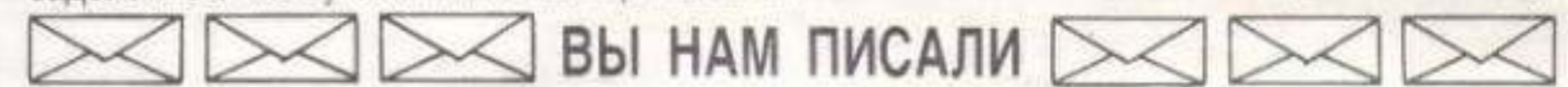

«Тюльпаны и нарциссы весной у меня не зацвели. Почему это могло случиться?»

Л. ЛУКИЕНКО

г. Севастополь.

Сначала о нарциссах. Причин может быть несколько. Во-первых, чрезмерная плотность посадок. Обычно нарциссы пересаживают через 2—3 года. Через 4—5 лет луковицам в гнезде не хватает места, они мельчают и не цветут. Во-вторых, чрезмерная тень, если, к примеру, цветы посажены под фруктовыми деревьями. Не менее половины светового дня нар-

Представить наш летний стол без редиски просто невозможно. Этот привычный всем овощ одинаково хорош и в салате, и поданный отдельно — аппетитной, «румяной» горкой. Но вырастить его сочным, крупным — дело совсем не простое. Об этом пишите и вы: то вдруг растения пошли в «цветуху», то корнеплоды оказались тощими и жесткими. Что же тут за секреты? Попробуем разобраться.

а сверху промульчируйте, то есть присыпьте перегноем, торфом или компостом слоем в 1 см. Это сохранит в почве влагу.

Всходы появятся быстро. Теперь вам нужно следить за поливом и беречь растения от злостного вредителя — огородной блошки. Подумайте об этом заранее. Можно еще перед посевом выдержать 10 часов семена в рассоле квашеной капусты — и блошка всходы не тронет. А если этого сделать не удалось, воспользуйтесь другим способом. С вечера заготовьте настой золы (1 стакан на 10 л воды). Ранним утром сделайте опрыскивание всходов, предварительно перемешав и процедив раствор. Блошку также можно отпугнуть, опылив редис просеянной через сито древесной золой или дорожной пылью.

Что касается полива, то его нужно проводить через день, в вечерние часы, а в сухую погоду — ежедневно.

А ТЕПЕРЬ О «ЦВЕТУХЕ» — раннем зацветании растений. Оно может возникнуть по двум причинам. Первая — использование недоброкачественных семян. Вторая — нарушение агротехники (тяжелая почва, недостаточный полив, запоздалое прореживание всходов). Однако у редиса есть еще одна интересная особенность, о которой нужно знать и умело с нею бороться. При длинном световом дне, более 12 часов, это растение начинает быстро развиваться и зацветать. Опытные огородники применяют невысокие съемные каркасы, затянутые толем или другим непрозрачным материалом, и таким образом искусственно укорачивают световой день. Посевы накрывают с 19 часов вечера до 7 утра. Этих мер достаточно, чтобы «цветуха» не появилась. Листовая розетка станет компактной, а сам редис — крупным и сочным.

Е. Ченькаева,
агроном-овощевод

циссы должны находиться на солнце. В-третьих, недостаточный водный режим: нарциссам необходим хороший полив в течение одного-полутора месяцев после окончания цветения. Особенно важно это, если почвы песчаные. В-четвертых, цветы могут быть повреждены насекомыми, болезнями, морозом.

Что касается тюльпанов, возможно, срезая цветок в прошлом году, вы удалили и все листья. Нужно оставлять у растения не менее двух листков, иначе на следующий год луковица не будет цвести.

Я. Васариетис

Коров дою три раза в сутки. Пишу письма, прибаутки, да все не то. Застыло все во мне».

Возможно, ей было бы легче, будь рядом с ней кто-то близкий по духу, но, видно, такого человека нет.

«В основном все друзья мужа — лихие «подавальщики», пошляки и жалкие обыватели. Простите за нескромность, но я просто сама себе удивляюсь, как я не погрязла вместе со своим мужем в этой житейской мерзкой тине. Сохранила свое. А эти мерзавцы еще меня давай осуждать да уму-разуму учить. Ничего, я и без людей справлюсь. Смотреть ни на кого не хочется, сколько сплетен обо мне и моей семье идет».

Чтобы как-то отвлечь мою собеседницу от тяжелых мыслей, пишу ей письмо, в котором задаю целую обойму вопросов хозяйственно-бытового характера. Впрочем, эти вопросы не только психологическая уловка, меня действительно интересует быт этой семьи. И Зинаида Ивановна отвечает с характерной для нее уже знакомой мне удалью:

«А вот так мы живем: гектар покоса, в руки косы — лето. Гектар картошки, поклоны в ножки — осень. Коровье стадо, и спать не надо — весна. Ну, а зимой легче. Топи печь да лежи, грызи сухари, если зубы есть. У меня нет».

Еще забыла. У нас есть баня, но не сауна, конечно. Трактор (самодельный), окучиватель, сепаратор и маслобойка (своей конструкции), мотороллер, мотоцикл и даже лыжи. Я вообще противная баба, мелочная, все деньги до копейки записываю. Не запишу — теряю. И вообще во всем люблю счет и порядок.

Начал таять снег, боюсь, что яму зальет. Завтра снег последний вывезем и за картошку примемся: 150 ведер — наверх! Тяжеленько! С первого марта иду еще на ставку работать, да две коровы отелятся. Будет у меня забот и хлопот: две коровы, два телка, одна взрослая телка. Огород под картошку (снимаем 300 ведер). Летом покос, окучивание, прополка, полив, теплица, яму подготовить к осени. Так что о духовном мне думать некогда, больше думаю о материальном».

И тогда я написал ей, как мне казалось, очень педагогически мудрое письмо. Ну зачем вам, писал я, еще одна ставка? Ну купите ребятам лишнюю пару футболок или новые кроссовки. Лучше лишний раз приласкайте детей, уделите им внимание.

«Моим детям нужны не лишние рубашки и кроссовки, а необходимое. Вам этого не понять. Лишнего у нас нет, так как нет даже необходимого. Так что я убиваюсь, чтобы прокормить своих детей».

Мои дети растут в труде. Старший до армии отработал 2 года 8 месяцев, 14-летний Юра тоже после восьми классов пойдет в вечернюю школу, ну а девчонок учить буду.

Самый трудный возраст с 13 до 18. После армии они уже другие. Стараюсь не унижать, лучше юмор, легкая усмешка, ироничное удивление и т. д. Смех, он и печит, и учит. Нотации не считаю средством воспитания. Если ребенок поймет мать и отца, легче будет понимать других людей и чувствовать их».

По мере продолжения нашей переписки во мне все более крепло желание рассказать об этой женщине, о ее редкостном жизнелюбии, жизнестойкости. В одном из писем я попросил разрешения Зинаиды Ивановны на этот счет, а чтобы моя просьба звучала убедительнее, написал, что пример ее поучителен для многих женщин, у которых, кажется, все есть, чтобы быть счастливыми самим и дарить ощущение

счастья своим близким, но, увы, они все время чем-то недовольны.

Ответ Зинаиды Ивановны был для меня неожиданно резким:

«Чего же вам, сытым и обеспеченным, не хватает, чтобы ощущать счастье полной грудью? Главное — любить! Не выть на луну. Не завидовать другим. Быть человеком, а не казаться. Извините, если мои слова вас покоробят. Не береста, выпрямитесь, отряхнитесь и — вперед».

Пожить для себя... Меня передергивает от этих слов, а ведь вот написала же объявление о знакомстве в газету. Зачем? Всю сознательную жизнь жила для братьев, сестер, для мужа, для детей. Даже такая мелочь. Сама шью, но шью другим. Для себя беру в магазине. Жить для тряпок, мебели, комфорта — ерунда! Я постоянно говорю на эти вечные темы со своими детьми, надеюсь, что примут мою веру. Но таких, как я, простите за нескромность, не так уж много.

Да, я богатая нищая. «Нищая», по словам обожравшихся баб, родивших одного-двух детей и всю жизнь работающих на новое пальто, сапоги, сережки и т. д. Благодарю судьбу за эту долгую и недолгую жизнь».

Сейчас я «свободная» женщина. А зачем мне она, эта свобода? От чего освободилась? От жизни? От любви? От забот о любимом? От отца своих детей свободна? Какая тоска! Забегали тут двое... Не отколет ли им? Семьи, дети, жены, а они на сторону глядят».

Не люблю, когда меня жалеют. И так открываюсь, как перед вами, не то что редко, а вообще в первый раз за все годы. Еще раз простите».

Была в письмах Зинаиды Ивановны еще одна, так сказать, сквозная тема, к которой она почти всякий раз прикасалась, вспоминая мужа:

«Иногда бывает невыносимо горько за людей: зачем смотреть на мир пьяными глазами, зачем себя дурманить, пропивать единственную жизнь? Всегда просила своего: «Саш, ну когда мы бросим пить?!» Ненавижу пьянство лютой ненавистью. После войн и фашизма пьянство — на третьем месте».

Откуда берутся преступники и пьяницы? От нашего с вами, всех нас преступного равнодушия и успокоенности. Моя семья осталась без отца и мужа тоже с благословенного равнодушия окружающих: на работе, соседей, сестры его родной и отца. Иногда я думаю, может, сама виновата. Но в чем? Много терпела? Берегла его мужское достоинство? Я думала и хотела, чтобы он сам понял и бросил пить».

Ну почему я не пила, хотя рано попробовала это зелье, в 15 лет впервые с ним? Потому, что он ненавидел пьяных женщин, я не пила. Он любил худощавых — пожалуйста, в мои почти сорок лет у меня все в норме и нет второго подбородка. Любил длинные волосы, и я их носила до 27 лет ниже пояса. Потом детей больше стало — обстригла».

Уже первые ее письма обращали на себя внимание не только содержанием, но и тем, как они написаны. Меня все время занимал (да и сейчас занимает) вопрос: как, когда, под чьим влиянием сформировался у нее такой выразительный, раскованный стиль? Закончила восемь классов... А потом? Чтение?

«Мои любимые книги «Как закалялась сталь», «Алые паруса». Какая ограниченность — воскликнет интеллектуал. А я так думаю: чем больше мы отличаемся друг от друга, тем жить интереснее и жизнь богаче. Люблю Есенина и Гамзатова. Читаю и перечитываю Айтматова и Шолохова».

А пою сейчас больше «Отговорила роща золотая» и «Снегопад». В юности в самодеятельности плясала и пела».

Смотрела вчера «Что? Где? Когда?». Ответ о профессии вальцовщика, помните, от слова вальс нужно было оттолкнуться, первая версия — моя, а зрудиты потом — за мной. Есть свидетели. А с бананами впросак попала. А еще покосница! Стыд и срам!

Читаю «Моя мадонна» А. Кузнецовой. Дою коров. Весна... Завтра — последний день апреля».

А что есть чувство слова, я это с детства знаю, у меня 4 и 5 по русскому и литературе были».

«Завтра, 25 мая, выгоняем коров в первый раз. Цыплята пером покрываются. Посадили два огорода. Ничего не успеваю, заматалась».

Идет время, идут письма с Урала в Орел и обратно. Все спокойнее в них тон, и шутки мелькать стали. Боль душевная заметно утихает, но не исчезла совсем».

«...Прошлого не вернуть, а жить надо. Посмотрела на себя и на своих ушастиков со стороны. Господи! Да кому мы нужны? В Орле «ореликов» не нашлось. Может быть, и есть настоящие мужчины, да они все в основном при женах и детях, «при деле. Так что иллюзии исчезли, надежды испарились. Будем жить. Не я первая, не я последняя».

«...Пришло мне с Камчатки 60 писем. Как выбирать? По душе и по мыслям, умениям и профессиям, деньги плюс внешность? Саню своего сердцем выбрала. Да и по внешности он приглянулся. А как сейчас? Вот тебе и «умная» баба, смех да и только. Но я своей натуре верна: глаз укажет, сердце подскажет. А вы как думаете?»

Рискованное дело — давать советы, да еще в столь деликатном деле. Но как быть, если вопрос напрямую поставлен? И я ответил, что если на вещи посмотреть честно и прямо, то, вероятно, самый реальный вариант — это переписка, а потом встреча со вдовцом, то есть с человеком, который сам пережил горе и знает, что такое одиночество».

«Сама считаю, что переживший горе — надежнее. Но опыт прежней жизни, воспоминания, отношения прежние, отзвуки прошлого могут мешать».

«...Приехал один товарищ с Камчатки. Рост 150 см, трубоукладчик, разведен, выпивает. Делать особо много не умеет. Пошляк, самоуверен, хвастлив, спать любит. Говорит, что я для него — находка. Отправляем его обратно на Камчатку».

На этом и остановимся. Больше пробовать не собираюсь. Лучше жить одной. Бабы после войны оравы поднимали, а я чем хуже их? В мирное-то время! Не лыком шиты. Справимся!»

...

Вот на этом я и ставлю пока точку. Переписка наша на время оборвалась, но не потому, что один из нас наскучил другому. И уж тем более не потому, что кто-то кого-то неловким словом задел. Боль, которая в первые дни и недели после потери мужа казалась Зинаиде Ивановне непреодолимой, постепенно утихла, притупилась. А жизнь, каждодневные ее будни выдвигают новые большие и маленькие заботы, и вот уже складывается так, что письмо становится не самым главным на сегодня».

Но думаю, даже уверен, что если произойдет в судьбе этой удивительной женщины что-то значительное, то она поделится со мной, а я — с вами».

ПО ГОРИЗОНТАЛИ:

3. die Apotheke.
6. (место проведения игр).



8. Россия — Петрушка, Англия — Панч, Германия, Австрия — Кашперль, Италия — Пульчинелла, Франция — ...
10. Справа — Зевс в образе лебедя, слева — ...



11. Сорт яблок.
12.



15. (местонахождение фабрики).

DZINVAR

16. (персонаж).



18. «На Волге широкой, на стрелке далекой/ Гудками кого-то зовет пароход./ Под городом Горьким, где ясные зорьки./ В рабочем поселке подруга живет» (название поселка).
19. «Все теперь заслонилось в его глазах счастьем: контора, тележка отца, замшевые перчатки, замасленные счета — вся деловая жизнь. В его памяти воскресла только благоухающая комната его матери, варьяции Герца, княжеская га-

леря, голубые глаза, каштановые волосы под пудрой — и все это покрывал какой-то нежный голос Ольги: он в уме слышал ее пение...

— Ольга — моя жена! — страстно вздрогнув, прошептал он. — Все найдено, нечего искать, некуда идти больше!» (персонаж).

ПО ВЕРТИКАЛИ:

1. «Она вздрогнула, откинулась, замерла; потом резко вскочила, с головокружительно падающим сердцем, вспыхнув неудержимыми слезами вдохновенного потрясения. «Секрет» в это время огibal небольшой мыс, держась к берегу углом левого борта; негромкая музыка лилась в голубом дне с белой палубы под огнем алого шелка; музыка ритмических переливов, переданных не совсем удачно известными всем словами: «Налейте, налейте бокалы — и выпьем, друзья, за любовь...» (героиня).

2. (рубашка).

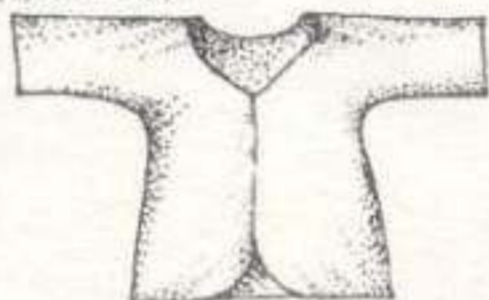

4. Леди (англ.), фрау (нем.), мадам (фр.), ... (польск.)

5. Приготовить фарш, разделить из него овальную лепешку продолговатой формы, обвалять в сухарях, положить на разогретую сковороду с маслом и, обжарив одну сторону, перевернуть и жарить до готовности (кушанье).

7. (минерал).



9. (вид чертежа).

120	130	140	150	160	170	180	190	200	210
РОСТ/СМ/									
40	50	60	70	80	90	100	130		
НОРИМАЛЬНЫЙ ВЕС/КГ/									
80	90	100	110	120	130	140	150		
ОБЪЕМ ГРУДНОЙ КЛЕТКИ/СМ/									

Аа	Бб	Вв	Гг	Дд	Ее
Жж	Зз	Ии	Йй	Кк	Лл
Мм	Нн	Оо	Пп	Рр	Сс
Тт	Уу	Фф	Хх	Цц	Чч
Шш	Щщ	Ъъ	Ыы	Ьь	Ээ
Юю	Яя	Ьь	Ъъ	Ыы	Ьь



14. (название волокна).

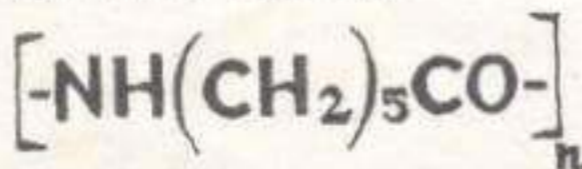

17. Заболевший ребенок становится вялым, у него повышается температура, появляются насморк, кашель, чиханье, характерное покраснение глаз, припухлость век, слезотечение, светобоязнь; на 3-5-й день на слизистой оболочке щек появляются мелкие белые пятнышки, на коже — пятнистая сыпь (болезнь).



КРОССВОРД

ОТВЕТЫ НА КРОССВОРД В № 3

ПО ГОРИЗОНТАЛИ. 6. Ламбрекен (занавеска, размещаемая в верхней части дверного или оконного проема). 7. Дюбель (мягкая вставка в отверстие, в которое вворачивается шуруп). 8. Танкетка (туфля на подошве, утолщающейся к пятке). 9. «Огниво» (процитирована сказка датского писателя Х. Андерсена). 11. Скать (вид ювелирной техники, ажурный или напаянный на металлический фон узор из тонкой золотой или серебряной проволоки, гладкой или свитой в веревочки). 12. «Васса» (фильм советского режиссера Г. Панфилова; на снимке — актриса И. Чурикова в главной роли). 14. Крючок (применяемый для вязания металлический стерженек с загнутым концом; приведена схема вязки крючком). 16. Киловатт (единица мощности в системе СИ). 18. Гляссе (напиток, рецепт которого приведен). 19. Подросток (соответствует слову древнерусского языка «отрок»).

ПО ВЕРТИКАЛИ. 1. Амилан (торговое название полиамидного волокна, выпускаемого в Японии). 2. Красавка (то же, что белладонна). 3. Скотт (английский писатель, автор процитированного романа «Квентин Дорвард»). 4. Ундины (то же, что русалки). 5. Бельканто (вокальный стиль, отличающийся певучестью, легкостью, красотой звучания; приведены начальные такты каватины Нормы из оперы итальянского композитора В. Беллини «Норма»). 10. Гладиолус (растение семейства ирисовых). 11. Серебров (летчик-космонавт СССР; на снимке — экипаж космического корабля «Союз Т-7»). 13. Мазепа (персонаж процитированной поэмы А. Пушкина «Полтава»). 15. Чанита. 17. Тында (город, одна из важнейших станций Байкало-Амурской магистрали, в котором сделан приведенный фотоснимок).



Рисунок И. Панкова

СЕРИЯ 2000

ПЕРВЫЙ «КРОССВОРД С ПОДАРКОМ»: КТО ПОБЕДИТЕЛЬ?

Сразу скажем: определить его было не просто. Открытки, письма, телеграммы — их в редакцию приходило в течение месяца ни много ни мало — в среднем свыше полутора тысяч в день. Так кто же победитель? Кто прислал в редакцию ответы первым?

Редакция нашего журнала расположена в Москве. Здесь же находится и типография «Правды». И, естественно, самыми первыми получают свежие номера «Работницы» столичные подписчицы и подписчики. Так что же значит, у них и «преимущественное право» ответить на вопросы кроссворда? Первыми получить заветный подарок-приз? А как быть тем из наших читателей, кто живет в средней полосе России, на Урале, в Сибири, на Дальнем Востоке? Не простая ли проблема. Решается она так: нам известен график поступления журнала в различные регионы страны, знаем мы и время, какое требуется для того, чтобы ответ, написанный на открытке (помните, это было в условиях конкурса?), был доставлен в отдел писем нашей редакции. Сопоставив две эти цифры — время доставки журнала читателю и время, требующееся на то, чтобы открытка попала на редакционный стол, — мы и можем определить победителя, если, конечно, и ответы к тому же были правильными.

Но... все это оказалось хорошо только в теории. На практике же, несмотря на подключение к обработке открыток ЭВМ, все оказалось сложнее — кстати, и потому такой парадокс, что «кроссворд с подарком» был слишком прост. На это указывали многие наши читатели. Именно поэтому, получив «первый блин комом», мы решили попросить помощи у читателей, а именно: помочь нам в подготовке «КРОССВОРДА С ЗАДАНИЕМ». Что за задание? Найти для нового «Кроссворда с подарком» сложные и одновременно интересные вопросы, составить для него любопытные и требующие размышления и «кроссвордистского поиска» клеточки-слова.

А ТЕПЕРЬ — О ПОБЕДИТЕЛЕ. КТО ЖЕ ОН?

В тот же день, когда журнал поступил подписчикам Московской области, ответы дочери Л. В. Волинец привез в редакцию ее папа. Но можно ли считать их поступившими первыми? Ведь из наших вычислений выпадает важнейшее звено — время доставки открытки почтой. Нарушено и условие, поставленное редакцией. В связи с этим группа сотрудников редакции, своего рода жюри «Работницы» по «Кроссворду с подарком», рассмотрев «предложения» ЭВМ (машина определила число победителей в несколько сотен человек), приняла решение:

Первое — призы «Кроссворда» присуждать только тому, кто **правильно выполняет редакционное условие.**

Второе — до полной обработки почты (а почта на «Кроссворд» в № 3 продолжала активно поступать и после выхода очередного, 4-го номера) **отложить на несколько номеров объявление победителя.**

Третье — **просить читателей активно подключиться к нашему «Кроссворду с заданием».**

Итак, новый кроссворд, новое задание нашим читателям. «Условие переписки» прежне: ответы на «Кроссворд...» присылайте на открытке. И маленькое дополнение: чтобы легче было связаться с потенциальными победителями, если это возможно — указывайте и свой телефон.

ВЫЗЫВАЮ ОГОНЬ НА СЕБЯ

ШКОЛА. РЕФОРМА. СУДЬБА ПОКОЛЕНИЯ. БУДУЩЕЕ СТРАНЫ.

Сколько я себя помню, никогда общественное внимание не было так, как теперь, приковано к школе. Всем стала понятной эта нерасторжимая связь. Школа. Реформа. Судьба поколения. Будущее страны.

Спорим об организации трудового воспитания, ищем пути укрепления материальной базы. Наконец-то благодаря телевидению получили возможность широко обнародовать свои идеи, свой опыт Ильин, Шаталов, Амонашвили, Волков. И все-таки о главном — о личности реформатора, о педагоге — до сих пор говорится мало и, по-моему, неконкретно. Вроде бы не вызывает сомнений, что если в классе будут стоять современная аппаратура и мебель, если зарплата учителя станет на треть больше, то и сам учитель сделается вдвое лучше: умнее, образованнее, деликатнее.

Боюсь, что это заблуждение. Не безобидное, не мелкое. Возможная причина многих неудач на пути школьной реформы.

Каков учитель сегодня, таким или почти таким он будет через 5 и через 10 лет. Если он сам не почувствует потребности стать другим. По духовному складу, чертам характера, по интересам и склонностям.

Конечно, тысячи школьных учителей — это столько же тысяч индивидов. Тем не менее как представители своей профессии они являются носителями определенных общих характерологических особенностей, одинаковых или очень похожих взглядов, манеры общения, привычек. И начинать, наверное, надо с того, чтобы пересмотреть этот профессиональный стандарт. Оценить его с позиции целей и задач реформы. Отсечь отжившее, застарелое, ненужное. И... найти в себе силы выздороветь. Потому что главная болезнь учителя — испытание властью.

Учителя обречены властвовать всю жизнь. День школьного преподавателя от звонка до звонка проходит исключительно в форме императива.

— Здравствуйте. Садитесь. Иди к доске. Пишите. Отвечай. Запомните. Дай дневник. Встань как следует. Не бегайте. Говори членораздельно. Одевайтесь быстрее.

Привычный, ничем не примечательный учительский лексикон. Доходит до смешного: читая рассказ «Волшебное слово», педагог почему-то адресует его исключительно детям.

Выступая как-то на районной педагогической конференции, я высказала эту крамольную мысль. Почему бы не общаться с детьми, не разговаривать с ними так,

как мы, взрослые, общаемся, разговариваем друг с другом? А еще лучше так, как мы разговариваем со своим начальством! В перерыве ко мне подходили разгневанные коллеги. Их гнев не то чтобы испугал, но как-то смутил меня. Прежде всего явным желанием довести до крайности, до абсурда в общем-то весьма скромную и, льщу себе, вполне разумную идею.

— Да вы представляете, что предложили? Если через каждое слово говорить «мерси», учить некогда будет.

— Нет, вы их не знаете. Они на голову сядут, если перед ними расшаркиваться.

— Прежде чем поучать педагогов, почитали бы классиков. Дисциплина как осознанная необходимость. Вот что надо школе. Железная дисциплина.

Но особенно озадачил меня один из оппонентов (как я потом узнала, известный в районе физик).

— Это вам не цирк! — загадочно сказал он, подняв вверх палец.

И я тут же представила себе цирк. И львов на зарешеченной арене. И что произошло бы, если бы хрупкая дрессировщица работала только бичом и окриком. Представила так явственно, что в ужасе закрыла глаза. Да, со львами без постоянной приветливости, терпения, ласковых слов нельзя.

Я начала со слов, потому что они слишком много значат в нашей жизни. В детской тем более. Но есть еще интонация. «Сиди спокойно» сынишке дома и «Сиди спокойно» ученику на уроке — между этими фразами подчас пропасть величиной в любовь. Иногда мне кажется, что детям в школе трудно дышать. Физически трудно. Потому что воздух там разрублен на части голосами взрослых. Твердыми, как самые твердые породы земли.

Тон этот, как мне кажется, выработался не случайно. В нем, как в бороде Черномора, вся сила, вся непререкаемость учительского авторитета.

Есть даже такая формула: «Ты как с учителем разговариваешь?!» Здесь педагог уже прямо, неприкрыто противопоставляет себя всему остальному человечеству. Почему-то нельзя так разговаривать именно с ним. А с остальными можно? А если можно, если все не так страшно, то почему бы «так» не говорить со своим преподавателем?

Есть еще несколько расхожих формул для внутришкольного употребления. Например: «Ты что, маленький? Не понимаешь?» Или: «Не прикидывайся глупее, чем ты есть». Или: «Ты подумай своей головой». Выражения разные — смысл один: эдакий снисходительно-сожалеющий. «Я

мудр, ты пока еще не слишком. Как же ты смеешь не слушаться?! Делай, что велят, и не рассуждай!»

А если ученик с чем-то не согласен? Если у него возникло свое мнение? Возражения не допускаются. И это уже очень серьезно. Сложившаяся система взаимоотношений такова, что в ней подобному «вольнодумию» нет места.

Система школьных педагогических ценностей включает в себя:

а) отличную успеваемость. Здесь основной критерий — оценки.

б) отличное поведение. И здесь критерии тоже четкие: не грубить взрослым, не драться, не сквернословить, не курить в здании, не держать руки в карманах, не выглядеть слишком модно (прическа, одежда). В общем, как говорят в среде педагогов, «не оговариваться», а в среде детей — «не возникать».

И как-то выпадают из поля зрения такие «второстепенные детали», как подлость и благородство, чуткость, трусость и высокомерие, щедрость, карьеризм, творческие наклонности и чувство юмора...

Вы думаете, я преувеличиваю? Так прочтите ежегодные характеристики, которые сотнями, тысячами пишут классные руководители на каждого из своих подопечных. Схема предельно проста. Программу усваивает (не усваивает). Общественной работой занимается (не занимается). С детьми дружит (не дружит). Увлекается музыкой (фигурным катанием, рисованием, хоккеем). И все. А характер? Душевные качества? «Да при чем здесь все это? Ты подумай своей головой, — сказали мне приятели-учителя. — Мы пишем о том, за что отвечает школа. А характер — это уж из области «нравственного воспитания».

Зря я, выходит, беспокоилась...

Привычка к непрерывности и становится второй натурой — по этому симптому работника народного образования можно угадать в транспорте, в театре, в гостях, в общении с посторонними, друг с другом.

В школе для слабослышащих детей на наших глазах совершается чудо. Дети танцуют. Вернее сказать, слаженно двигаются в такт музыке. Музыка, которую почти не слышат, но хотят слышать. Идет урок ритмической гимнастики. Дело это абсолютно новое и очень важное. Сияют глаза у самых неповоротливых и неловких. Впрочем, таких сейчас здесь нет — воодушевление делает всех детей красивыми и пластичными, так же, как красива и пластична их молодая учительница. Тридцать гостей — все как один директора школ — следят за происходящим. С интересом, с одобрением, серьезно, скептически. И вдруг на весь зал раздается бесцеремонный голос: «Безобразия! Так оголяться перед детьми! И потом эти неприличные движения! Бедр просто ходуном ходят!»

После урока разбирались только урок. Гости так и ушли, не извинившись. Видимо, не нашли, за что.

В театре прямо во время действия на весь зал раздаются гневные: «И это называется декорация! Дверь, она же кровать, она же неизвестно что еще!» «Это школьный работник», — думаю я. Вы не поверите — в антракте слышу, как разгневанная зрительница говорит спутнице: «И всей шко, я скажу — не ходите на этот спектакль. Сплошной формализм и упадочничество. Ничего нужного».

Вариант третий. Гостевой:

— Танюша, дорогая! Как давно я тебя не видала, дружок. А ты похорошела. Только зачем же ты (доверительный шепот) соединяешь в одежде розовое с зеленым? Еще Чехов высмеял этот, прости меня, мещанский вкус.

Фото М. ВЫЛЕГЖАНИНА



— Я знаю, тетя Женя. Мы тоже проходили «Трех сестер». Но мне так нравится. И в нынешнем сезоне модно...

— Слышать не могу: «модно — немодно». Чехов — вечность, а мода, слава богу, над ним не властна.

«Не могу слышать» — и точка. И любые возражения бесполезны.

Публично ли, в узком ли кругу — обличить, заклеить, пригвоздить. Есть учителя, которые несут свою вахту бесценно, направо и налево одаривая окружающих поучениями и замечаниями, их выдает поставленный, с хрипотцой голос, решительность и безапелляционность, с которой они изрекают свое суждение.

Впервые я осознала дикость положения, когда один человек с утра до ночи учит, учит, учит других, случайно подсмотрев, как первоклассники играют в школу. «Поприщева, иди к доске, — голосом робо-

та говорила «главная». — Стой как следует. Господи, на кого ты похожа! Ты хоть причесывалась сегодня? Симонов, не вертись. Дежурные, кто у нас сегодня дежурные? Почему тряпки грязные? — Голос накаливался до невозможности. — Симонов, не вертись!»

Бедный, бедный Симонов! Несчастливая, расстроенная Поприщева! Боюсь, что многие не разделяют ни моей тоски, ни моего ужаса. Во всяком случае, за тридцать без малого лет работы в школе мне ни разу не приходилось слышать, чтобы учителю сделали замечание за то, что он груб, бесцеремонен, бестактен с детьми. Зато горе учителю, если у него в плане воспитательной работы окажется не 16, как принято в данном районе, а 14 или 18 разделов. Идеино-политическое, трудовое, эстетическое воспитание... А нужна-то, может быть, всего одна строчка (или две, или пять).



Да, вы угадали: на снимках одна и та же девочка. В начале своей школьной жизни и перед самым ее концом.

Когда-то говорили: корень учения горек, зато плоды его сладки. Но не получилось ли с этой школьницей наоборот — как, впрочем, и со многими нашими детьми? Первые шаги в учении — сколько они доставляли живой, непосредственной радости, с каким веселым азартом на-

бирающий силы ум разгрызал корешок за корешком! Как хотелось отличиться, победить! Но вот приблизилось время созревания плодов — и они кажутся такими безвкусными... Успех не окрыляет, неудача не задевает глубоко. Путь из класса в класс, из детства в юность полон не только приобретений, но и невосполнимых утрат.

Почему?

Этот создаст один только кукольный театр, а воспитает в нем и патриота, и творца, и физически закаленного человека. Вполне гармонически развитую личность. А другой — признанно передовой — честно отработает запланированное по 16 параграфам. Тут и Музей восточных культур, и военная игра, и «огонек» к 8 Марта, и макулатура. А дети — холодные, грубые, циничные, и коллектива нет. И тепла в отношениях нет.

Фронтальных проверок все мы боимся как огня. Еще бы! Стенды могут оказаться не на уровне! Как, вы не в курсе? Речные же теперь немодны (о, мы тоже бываем ревнителями моды!). И карточки теперь не вырезают. И по книгам работать теперь можно. Стенды заменяют. Карточки вклеивают обратно. Все довольны. И проверяющие уходят. Так и не задавшись основным вопросом: кто работает с учениками?

Что за люди? Что они могут? Чего хотят? Что думают о детях и любят ли детей? Знаете ли вы хоть один случай, когда педагогу предложили бы уйти из школы, потому что он неинтересен для детей? Напротив, именно такие зачастую попадают в разряд лучших...

Я понимаю, что уязвима. Меня можно обвинить в чем угодно. От неуважения к коллегам до «а вот не докажете». Отвечаю. Важна постановка вопроса, критерии, с которыми общество в целом, руководство народным образованием, школьная администрация подходят к учителю. Конечно, есть великолепные педагоги. Но их единицы. Реформа же предполагает блестящего учителя на потоке.

Педагог-ментор, непробиваемо-властный, подавляющий, жесткий, но при этом знающий предмет и умеющий передать свои знания детям. Чего больше принесет он —

вреда или пользы? Для меня ответ однозначен. Возможно, для вас тоже однозначен, но противоположен моему — что же, это естественно. Я прошу только, чтобы вы представили себе: каждый день в течение многих лет под его недреманным оком ежатся Симоновы и Поприщевы. Тысячи Симоновых и Поприщевых за 25—30 лет педагогической деятельности.

Как сделать, чтобы дети входили в любой класс, расправив плечи? Чтобы расцветали в обстановке доброжелательности и уважения к себе?

Пути подхода неисчерпаемо разнообразны. Несколько предложений есть и у меня. Что важнее: хороший учитель или хорошая балерина? Вы скажете: вопрос поставлен некорректно. Согласна. Но вот что странно — на него есть ответ. Его дает жизнь. Получается, что хорошая балерина важнее. Потому что балериной можно стать, только если у тебя природные данные. Их выявляют путем строжайшего отбора.

В педагоги берут всех желающих. На основании одних экзаменационных оценок. Но ведь и среди отличников есть антипедагоги от рождения. По своей человеческой сути. К педагогике надо иметь призвание. И определенный комплекс способностей. Он достаточно четко сформулирован, и оценить профессиональные перспективы абитуриентов совсем не сложно. Надо только захотеть это сделать.

Творческий конкурс? Да, как в любой творческой вуз. И право отчислить студента по профнепригодности, если она станет очевидной уже в процессе учебы.

И вот тогда... Вы заметили, что у любимых учителей всегда знают предмет лучше? Каждый любимый всегда идет своим путем. Иногда даже трудно понять, как человек добивается столь блестящих результатов. А уж перенять и подавно невозможно. Наша учительница химии, например, не объясняла новый материал, а напевала его. При этом зачастую обращалась к нам по-французски. Мы же учили английский, но взаимопонимание между нами было полнейшее, знания — отличные.

Навязывать систему одного всем — неблагодарное занятие (и очень трудоемкое притом). Пусть каждый возьмет у коллег все, что захочет. То, что соответствует его характеру, темпераменту, воззрениям, условиям. Не принуждаемый пользоваться готовеньким, каждый изобретет что-то лично свое, неповторимое, свойственное ему одному и потому органичное и естественное. И педагог станет сильным благодаря не трубной силе голоса, а своему желанию и умению понять время, по-своему воспитать ученика.

Что еще? Я бы строго ограничила рабочий день учителя, время его пребывания в школе. Дала бы ему право посещать только те собрания, совещания, заседания, лекции, которые каждый найдет для себя необходимыми. Почему бы не довериться здравому смыслу и самокритичности тех, кому дано воспитывать наше будущее?

И уж обязательно предоставила бы учителям преимущество ходить на все новые спектакли, фильмы, выставки, обеспечив это право книжечкой-абонементом, наподобие уже существующих для некоторых категорий работников.

Я бы... Я бы сделала еще очень и очень многое для людей этой профессии. Потому что глубоко уважаю саму профессию. Люблю лучших и лучшее в ней.

Только любя, можно вызвать огонь на себя. И я это делаю. С надеждой на понимание и поддержку.

С. СТАНКИНА,
учительница

Москва.

Закон СССР «Об индивидуальной трудовой деятельности» многие из нас с нетерпением ждали. Одним он дает возможность укрепить семейный бюджет, занявшись на досуге полезным для окружающих ремеслом, перед другими открывает более широкий выбор товаров и услуг — прежде всего тех, что до сих пор в дефиците. Но особые надежды связывают с новым законом братья Кулебакины из Ленинграда. Неужели и теперь их путаная, скрытная, полная страхов жизнь не получит общественного признания? Неужели, думает Александр, ворочаясь по вечерам на тюремной койке, и завтра не придет человек в погонах и не отодвинет засовы: «Выходи. Свободен»?..

Живодерня в дачном интерьере

Кажется, даже июньское солнце, кубарем катясь по Полевой улице, сникает у этого высокого глухого ржавого забора. За забором — окруженный бурьяном дом с намертво закрытыми ставнями, пристройка, два больших сарая, гараж. Вокруг ни души. Только слышны монотонное бормотание электронасоса да нервные повизгивания мечущихся по двору разномастных псов.

Мрачное место. Соседи обходят его стороной. Члены правления садового товарищества «Климовец» собирались почти десять лет, чтобы впервые, как положено, проверить на участке братьев Кулебакиных хозяйственные постройки. Однако увиденное вмиг вывело их из дачной дремоты.

В первом же сарае-бункере в зловонии, грязи и крови стояли бочки, набитые засоленными собачьими шкурами. Другие шкуры вымачивались в ваннах. В пристройке к дому они сушились после обработки, а одна, огненно-рыжая, была растянута на кухне.

— Вы и колли... убиваете? — в ужасе прошептала пенсионерка-общественница.

— И колли убиваю, — согласился Александр Кулебакин.

— Будем оформлять добровольную выдачу или как?.. — деловито поинтересовался вызванный комиссией милиционер.

Из протокола допроса подследственного гр. Кулебакина Александра Михайловича, 1949 года рождения, кочегара спортбазы «Маяк»: Я шью шапки из шкур собак и продаю их, так как появилась на них мода. Я приманивал собак сахаром, затем наносил удар трубкой по голове или душил проволоочной петлей. После этого снимал шкуры. Трупы закапывал.

Всего на участке обнаружили 82 сырые собачьи шкуры (чуть позже братья сдали еще 50), 138 выделанных, 20 шапок из собачьего меха кустарного производства, ловчие сети, 100 литров уксусной кислоты заводского розлива и мешки с химикатами, сотни коробок стирального порошка, пять готовых к работе швейных машин, скорняжные болванки, горы обрезков шкур, кожи и подкладочной ткани, общую тетрадь в красном переплете с подробным описанием технологии выделки собачьих шкур. Не было ни малейшего сомнения, что здесь орудовали артельно. В ленинградской прокуратуре и не упомнят такого размаха «собачьего бизнеса».

Однако старший Кулебакин взял всю вину на себя. В кабинете следователя у него разом отшибло память: помогали ему, ловили собак, продавали заводские химикаты и материалы «неизвестные лица». По ст. 162 ч. 2 Уголовного кодекса РСФСР за занятие в значительных размерах промыс-

лом, относительно которого имеется специальное запрещение, предприимчивый дачник был осужден на три с половиной года лишения свободы в колонии общего режима с конфискацией имущества.

— Как это могло произойти? — Члены правления в который раз и так и сяк вертят в руках документы, недоуменно вздыхают. — Жили они на отшибе, замкнуто, на собрания не ходили, но взносы платили регулярно и всегда с любезным подношением — коробочкой конфет... И откуда только такие взялись на нашу голову?!

Вы откуда и куда?

Вопрос задан.

Уточню сразу: говоря об обитателях «мрачного места», мы с вами не будем причислять их к безусловным преступникам. Ведь прежнего запрета на «кустарную выделку пушно-мехового сырья», за нарушение которого был осужден Александр, в тексте Закона об индивидуальной трудовой деятельности уже нет. По поводу самого убийства бездомного или собственного пса (как и вообще по поводу жестокого обращения с животными) российский УК молчит. Уклонение от налога на пошив и продажу шапок? За это положена отнюдь не тюрьма — только административный штраф... Поэтому в данном случае нам интересно прежде всего происхождение Куле-

ЧУЖА
ШАПКА
С КРАЮ



бакиных-«дельцов», так точнее. Действительно, откуда взялись на нашу голову выродки, которые в погоне за длинным рублем решились преступить не столько правовые, сколько нравственные границы и которых именно это еще задолго до тюрьмы вынудило загнать самих себя за крепкие запоры — от света, от «лишних» знакомств, от друзей?

Из беседы с Владимиром Михайловичем Кулебакиным, бывшим владельцем садового участка № 537, временно не работающим: В детстве, как мы жили в Архангельской области, я плохо запомнил. Постоянно почему-то кочевали с места на место. Так, «проездом», я и родился в одной из деревень. Одиннадцатый класс кончал уже в Архангельске у бабушки. А родители поехали на Кубань... Ну, я тоже поехал на юг, устроился на судоремонтный трубопроводчиком. Потом, помню, учился на шофера, но быстро надоело. Место ученика скорняка на меховой фабрике тоже бросил — зарплата маленькая, до двухсот. Вот на кладбище «калым» был приличный, но много пили. Потом сторожем... Да вы не записывайте, рука устанет. Чем бы по-настоящему хотел заняться? Н-не знаю...

Отец Кулебакиных одно время занимал в северных краях заметные посты. Однако, пристрастный к рюмке, нигде долго не задерживался. Пытался бравировать: «Пробросаетесь опытными кадрами!» — стучал кулаком на жену: «Черт с ними, не реветь. Рыба ищет, где глубже...» — и, постепенно увязая в пьянке, злобил на белый свет. Денег хронически не хватало. Александру, первенцу, уже с десяти лет приходилось собирать шишки для заготконторы, чтобы помочь кормить брата с сестрой. В четырнадцать, самостоятельно построив лодку, продал охотникам. В пятнадцать ушел из школы на постоянные заработки. На его памяти и мать никогда не разгибала спины — вязала на продажу, ходила за скотиной, держала огород. Одной из главных причин переезда родителей в станицу Каневскую Краснодарского края было как раз то, что там всякому за скромный налог позволялось шить шапки из собак и кошек. По рыночным оценкам — иных тогда отец уже не признавал — ремесло очень доходное. Надо ли удивляться, что сыновья оказались способными учениками?

Да, Александр и Владимир мало походили на бравых парней, что поднимали целину и строили БАМ. Из гнилого мирка распавшейся вконец семьи они выбрались в большой мир голодными до элементарных человеческих радостей, изуверившимися, духовно ущербными. Приученные к каждодневной работе, однако не ведая от нее никакого удовлетворения, братья твердо усвоили: труд — «только для прокорма», а потому бывает выгодным и невыгодным, третьего не дано. Они уже заранее были уверены, что двести рублей в месяц не деньги, что вокруг одни пентюхи, нахватившиеся плакатных фраз, что к слабому жизнь немилосердна... От Александра и Владимира я не слышал добрых слов о стариках Кулебакиных. Единственное, о чем упомянул каждый: простые санитарка и вахтер оставили детям после своей смерти 20 тысяч. «Ну-ка, поставьте рядом любого инженера!» Иначе они до сих пор не научились сравнивать.

«Ловят богатых»

С ленинградской Эльвиной Левиной, которой после развода с первым мужем досталась трехкомнатная кооперативная

квартира. Александр специально искал встречи. Его манила возможность развернуться в северной столице. А Левина, живя и растя дочь на невеликую учительскую зарплату, быстро запуталась в долгах. Симпатичный молодой человек предложил с ним расписаться: тогда, мол, выручу. Однако — о, ужас! — после загса выяснилось, что новый муж пока гол, как сокол.

— Не плачь, дуреха. — чисто по-отцовски стукнул кулаком по столу Кулебакин. — Будешь меня слушаться, разбогатеешь. Для начала нужно сдавать площадь приезжим.

Вскоре две комнаты ленинградской квартиры были перегорожены стенами. Из кухни в коридор вынесли плиту и мойку. В самом коридоре тоже бросили тюфяки. «В сумерках, — рассказывала мне бывшая в то время председателем правления ЖСК «Уют» Г. Калугина. — к дому подходили незнакомые люди с чемоданами. Спросишь: куда, дорогой? К Левиной... Одновременно у них ночевали до двадцати человек!» Когда частный пансионат встал на широкую ногу, Эльвине волей-неволей пришлось бросить преподавательскую работу; закрутилась в хлопотах по обслуживанию клиентов. И Кулебакин был тут как тут:

— Чего изволите? Ящичек, мешочек для посылочки? Пожалуйста, три рубля. А как насчет транспортных услуг — у меня машина? Ну, это по особому тарифу...

Окружающие просто диву давались: какая, объясните, какая бесовская сила света таких разных людей — казалось бы, зрелую учительницу, наставницу душ, и молодого перекаати-поле, одержимого погоней за «золотым тельцом»? Но, если вдуматься, случай не такой уж исключительный. Натура легко внушаемая, Левина никогда не утруждала себя собственной жизненной позицией. То разумное, доброе, вечное, что пытались передать ей в институте и что Эльвина должна была нести своим питомцам, видно, осталось для самой нее бесплотной абстракцией, отложилось не в душе, а в памяти, не стало опорой, помогающей противостоять личным невзгодам.

Между тем кулебакинская мораль заразительна. Ведь она результат не только конкретного незадавшегося детства, это было бы полбеда. Хватательные рефлекс дельцов в конце концов могли проявиться только в затхлой атмосфере социально-экономических тупиков, из которых мы начали постепенно выводить страну сегодня. Уравниловка, жонглирование дутыми показателями, демагогия, болезненно ударив по авторитету добросовестного труда на благо общества, подрывали и общественную мораль. «Возросла прослойка людей, — отмечено на январском Пленуме ЦК КПСС. — для которых цель жизни свелась к материальному благополучию, к наживе любыми способами. Их циничная позиция приобретала все более воинствующие формы, отравляла сознание окружающих, породила волну потребительства». Не секрет, что в глазах многих начала размываться грань между ценностями подлинными и мнимыми, между трудовым заработком и «калымом», между честью, не позволяющей человеку хвататься за любое подвернувшееся под руку ремесло, и чистоплюйством.

Из беседы с Эльвиной Петровной Левиной, дежурным воспитателем санаторной лесной школы № 3 Ленинградской области: *Почему они его посадили? Чтобы конфисковать все, что нажил трудом. Закон жизни — постоянная борьба за территорию и материальные ценности. Вот и ловят богатых. Одни жулики из садоводства хотели присвоить наш участок, другие из ми-*

лиции, наверно, получить премии... Коробит ли меня при виде содранных с собак шкур? Запомните: нет работ грязных. Я человек аналитического склада ума.

Слушаешь откровения бывшей учительницы, устроившейся «воспитателем» только для проформы, так как по выходным, когда она дежурит, в школе практически не остается детей, и не можешь отделаться от горького чувства. Ведь скорее всего она не ломается перед посторонним, а действительно верит в эту ахинею, считая себя человеком аналитического, иначе говоря, «делового» склада ума. Такого же, какой движет, к примеру, градостроителями, уничтожающими во имя очередной сквозной автомагистрали уникальные по красоте и исторической ценности палаты, или ширпотребовской артели, штампующей на хозяйственных сумках портреты эстрадных звезд. Все они выдают себя чуть ли не за пионеров социалистической предприимчивости. Решительно машут рукой: бросьте эмоции... Главное — спрос. «Раз мои шапки берут, значит, я приношу пользу обществу», — без тени улыбки заявил мне и Александр Кулебакин.

Предупредить беду

Предвижу читательские сомнения. Мало ли подростков растут рядом с отцами — пьяницами и циниками? Мало ли женщин встречают на своем пути беспардонных рвачей? Не все же идут следом... Верно. И это радует. Только пора задуматься — почему.

Причина, по-моему, в том, что рядом со многими, кто стоит на перепутье, оказываются нравственно здоровые люди, небезразличные к чужой судьбе. Походя чертополох стяжательства не раздавишь. Позиции можно противопоставить только позиции, убеждениям — только убеждения, силе — только силу.

К сожалению, такой доброй, решительной силы братья Кулебакины и бывшая учительница Левина не встретили до сих пор. Все им давалось с наскока. Захотел Александр, выпускник металлургического факультета Ленинградского политехнического института, увильнуть от распределения — никого не заинтересовала дальнейшая судьба молодого специалиста. Не за-



держался Владимир ни на одном из десятка мест работы — ну и что, его проблемы. Почти полтора года председатель правления ЖСК «Уют» стучалась в инстанции по поводу подпольной ночлежки, пока наконец Выборгский районный суд не постановил: лишить гр. Левину Э. П. квартиры. Но за что? За... протечки воды на нижний этаж, «разрушение жилого фонда». Пожалели.

В результате кооператив был вынужден выплатить предприимчивой даме причитающуюся ей часть пая, и она спокойно (благо недалеко) убралась на собственную дачу, приобретенную к тому времени в садоводстве «Климовец» по фиктивной дарственной от несуществующего «дяди». Туда же перекочевали и доходные койко-места. А через забор, на 537-м участке открылась живодерня братьев Кулебакиных. Даже особо скрываться им не понадобилось. Не кулебакинская на отшибе — все хаты оказались с краю. Именно равнодушные окружающих позволило дельцам беспрепятственно докатиться до уголовного преступления.

Мы привычно говорим: дойти до каждого, чаще подразумевая при этом, что «дойти», то есть озаботиться внутренним миром, врачевать духовные вывихи ближнего обязаны в первую очередь милиция, школа, партийные, профсоюзные, комсомольские комитеты и т. п. Однако такая позиция — не более чем удобная утопия. Во все времена ток доброй энергии идет только от сердца к сердцу и рождается только личной ответственностью за товарища, соседа, соотечественника. Иного не дано: Подать руку оступившемуся, одернуть зарвавшегося — только из таких на первый взгляд капельных поступков складывается стихия общественного действия, перед которой не устоит ни один махинатор.

Из беседы с Александром Михайловичем Кулебакиным, заключенным: *Я хочу жить своим домом — чтоб в нем было все и никто не совал сюда носа. Почему меня заставляют работать на государственном предприятии? Ничего, теперь нет таких прав. Зачем мне люди? Не нужны мне люди. Ну их к черту, ваших людей!*

Вдумайтесь: поднаторевший в кулуарных контактах с извечной «коробочкой конфет», он боится не официальных контролеров, а всех нас, скопом. И этот патологический страх перед оглаской вполне понятен. Ведь в отличие от подавляющего большинства тружеников, видящих в последних юридических документах возможность проявить и развить свои до сих пор не востребованные обществом способности, дельцы лелеют надежду найти лишь очередные темные «щели» для безбоязненного паразитирования на наших экономических болячках и, естественно, хотели бы, чтобы закон об индивидуальной трудовой деятельности оградил от «постороннего взгляда» их любое, в том числе безответственное предприятие.

...Вот завтра, думает Александр Кулебакин, ворочаясь по вечерам на тюремной койке, завтра отодвинут засовы: «Выходи. Свободен!» Возможно, так и произойдет. Но действительно ли шкуродеры обретут вожделенную свободу? Ясно одно: всем нам предстоит новый и очень серьезный экзамен. Экзамен в конечном счете на гражданственность, на достоинство человека.

В. ФЕДЯКИН,
наш специальный корреспондент
Ленинград.

КЛУБ ТРЕХ «Н»

НЕЗНАКОМОЕ, НЕПОНЯТНОЕ, НЕВЕРОЯТНОЕ

КАК И ПОЧЕМУ МЕНЯЕТСЯ КЛИМАТ? Этот вопрос интересует многих. Мы попросили ответить на него доктора географических наук Александра Николаевича Кренкеля.



Вспомним строчки из «Евгения Онегина»: «В тот год осенняя погода стояла долго на дворе. Зима ждала, ждала природа. Снег выпал только в январе на третье в ночь». Третье января здесь по старому стилю. В наши дни это пятнадцатое января — и, согласитесь, многие при столь позднем снеге вздохнули бы: «Что-то творится с природой...» Но, как видите, уже творилось, повторялись и более существенные аномалии — целые эпохи выделяются как холодные или теплые, влажные или сухие.

Есть данные о том, что IX—X века были теплее. В те времена в Исландии не видели льдов на море, в Гренландии сеяли ячмень и пасли овец, в Европе славились виноградные вина из... Англии и Северной Германии.

А вот в XIII—XIV и XVII—XIX веках похолодание потеснило к югу земледелие Европы. Пейзажи голландских живописцев XVII века изобилуют льдом и снегом. Сейчас же, известно, каналы в Голландии замерзают крайне редко, а снега и льды здесь — природное бедствие.

Более точные данные о погодных и климатических условиях дают лишь последние 300—350 лет, когда появились термометры, барометры и другие метеоприборы. Первые сохранившиеся записи инструментальных наблюдений в Москве были выполнены военным врачом Лерхе с сентября 1731-го по февраль 1732 года.

За последнее столетие средняя температура воздуха на Земле повысилась на 0,5—0,6 градуса; 1930—1950 годы были теплее, в 1960—1970 годах наблюдалось похолодание, и как будто бы новое потепление пришло в 1980-е годы.

В последние десятилетия изменчивость погоды усилилась. Можно говорить и об изменчивости климата. Колебания климата всегда влияли на хозяйственную деятельность человека. В чем же физические причины его изменений?

На климат большое влияние оказывает энергия Солнца. Расчеты показывают, что ее колебания на 1—2 процента существенны для климата. Ощутимы и воздействия различных газов и пыли, содержащихся в атмосфере. Газы создают так называемый «парниковый эффект», хорошо пропу-



ска к земле коротковолновые солнечные лучи, задерживая ее собственное тепловое излучение. Таким образом, приземные слои воздуха нагреваются больше, иными словами, становится теплее. Пыль же, наоборот, задерживает солнечное тепло, отражая или поглощая его, что приводит к охлаждению приземного воздушного слоя. Частицы газов и пыли в атмосфере появляются в результате вулканических извержений, пустынных бурь и газообмена с океаном. Но в последние годы более заметное влияние на загрязнение атмосферы оказывает хозяйственная деятельность людей. Многие ученые объясняют потепление в XX веке именно ростом выброса газов в атмосферу в результате индустриализации, в связи с этим, по прогнозам ученых, в следующем столетии потепление должно усилиться.

Хозяйственная деятельность людей может привести к изменениям климата как в глобальном, так и в местном масштабе. Приведу такой пример. Наблюдениями установлено, что в радиусе до двухсот километров вокруг Воркуты сезонное развитие растений изменилось: цветение происходит раньше, чем ему «положено» в тех широтах... Или возьмем наступление на тропические леса, которые сейчас сводят «со скоростью» более миллиона гектаров в год. Как показали опыты на моделях климата, подобное вмешательство человека в мир природы может привести к повышению температуры, уменьшению осадков, содержания кислорода.

Однако оценить комплексный эффект всех факторов — и природных, и связанных с развитием производства — удается лишь приблизительно. Главные причины нынешнего изменения климата ученые расценивают по-разному. Так, из 49 метеослужб разных стран 17 на первое место поставили изменение содержания двуокси углерода в атмосфере, 15 — разрастание городов, 10 — изменение количества пыли в атмосфере, 5 — выделение тепла, связанное с хозяйственной деятельностью человека.

Люди сегодня стоят перед проблемой разумного использования мира природы, накопленного человечеством научно-технического арсенала. Угроза ядерной катастрофы, гибельная для всего

современного общества, имеет глобальные масштабы, охватывающие все живое на нашей планете. Ядерная пыль после взрывов на несколько месяцев резко — на десятки градусов — снижает температуру, что приведет к гибели большей части растительности — основы жизни на Земле. А после оседания «пепельного экрана» скопление газов и разрушенный взрывами озонный слой приведут к повышению температуры и... поражению всего оставшегося в живых огромной дозой ультрафиолетового облучения. На берегах океанов возникнут бури, в умеренной зоне возобладают болота, в тропиках — пустыни. Ни климат, ни иные природные системы никогда уже не вернуться к своему прежнему состоянию.

Избежать этой катастрофы в силах человечества. Люди на Земле верят, что у планеты будущее будет непременно. И вот одна из красноречивых нот оптимизма: ПРОГНОЗ ПОГОДЫ НА БЛИЖАЙШИЕ... ПЯТЬСОТ ЛЕТ. Его дали польские ученые, сотрудники Варшавского университета и Института метеорологии и водного хозяйства.

В Восточной Европе наиболее холодные зимы ожидаются в 2001, 2054, 2247, 2492 годах. Особенно теплые зимы — в 2151 и 2360 годах. Необычные холода летом предполагаются в 1997, 2078, 2168, 2257, 2347 и 2435 годах. Сильная жара летом — в 2027, 2138, 2218, 2308, 2398 и 2487 годах.

О текущем столетии. В 1998 году, по прогнозу польских ученых, будет особенно много дождей. В 1987-м ожидается очень холодная осень, а в 1999—2000 годах — холодная весна.

ГИДРОМЕТЕОСЛУЖБА СПЕШИТ... К БОЛЬНОМУ

Совсем недавно в центральной прессе появились прогнозы магнитных бурь. Это своеобразная «Скорая помощь» для людей, страдающих сердечно-сосудистыми, аллергическими, дыхательными и другими заболеваниями. Доказано, что изменения солнечной активности, магнитно-электрические бури и прочие скачки в погодных условиях влияют на самочувствие таких больных.

Магнитные бури, объясняет БСЭ, — это большие неправильные колебания магнитного поля

Земли, нарушающие плавные суточные изменения магнитных элементов. Совпадают с появлением на Солнце пятен, факелов и других проявлений солнечной активности.

В основе влияния изменений погоды на организм лежит нарушение содержания кислорода в воздухе. Группе сотрудников Центрального института курортологии и физиотерапии удалось впервые в мировой практике установить, что при переменах гигротермического режима (влажность и температура) меняется и насыщенность атмосферы кислородом.

Низкое атмосферное давление связано с потеплением и высокой влажностью. В такие дни количество кислорода падает так, как если бы мы поднялись на высоту 1000—1500 метров. Вот почему плохо себя чувствуют больные — организм не успевает приспособиться к столь резкой перемене. Помочь сделать это заранее и спешит прогноз магнитных бурь...

До недавнего времени Центральный институт курортологии и физиотерапии разрабатывал и давал некоторым медицинским учреждениям ежедневный медицинский прогноз, основанный на данных Гидрометеослужбы, с конкретными рекомендациями больным и врачам, как себя вести в определенной погодной ситуации. Этот прогноз мог быть таким, например: ожидается погода с небольшим содержанием кислорода в воздухе (погода гипоксического типа) и с незначительным перепадом метеослужбы (температура, влажность, давление). В связи с этим у больных с заболеваниями сердечно-сосудистой системы и органов дыхания, а также у лиц с явлениями кислородной недостаточности возможно появление слабости, усиление одышки, сердцебиения. Поэтому рекомендуются по возможности длительное пребывание на свежем воздухе, прогулка перед сном, проветривание помещения, дыхательная гимнастика и прием слабых тонизирующих средств.

Казалось бы, такую в буквальном смысле слова жизненно важную информацию следовало бы расширять, вывести из стен лечебных учреждений, как вышли на полосы центральных газет метеосводки о магнитных бурях. Однако когда мы позвонили сотруднице Центрального института курортологии В. Овчаровой, длительное время занимавшейся составлением медицинских прогнозов, то услышали, что это полезное дело... остановилось.

Почему? Для подобной работы необходима хотя бы небольшая служба. В Министерстве здравоохранения СССР решается этот вопрос.

ОТЦОВСКИЙ РЕМЕНЬ

Перед крепким молодым мужчиной почти двухметрового роста стоит щуплый восьмилетний мальчик. Он бледен, дрожит, испуганно смотрит на отцовскую руку, сжимающую ремень. Маленький человек знает, что сейчас произойдет: отец спросит для порядка, как сын разбил хрустальную вазу, пропустит мимо ушей отчаянное «Нечаянно!», заставит спустить штанишки и начнет бить долго и неумолимо. Будут жгучая боль, стыд, синяки, «чтоб неделю помнил». Мальчик боится страдания, но сильнее боли (он снесет ее стойко — ведь это не в первый раз) страшит его слабо осознанное, но очень острое ощущение отращения к отцу, к тому самому человеку, который ходит с ним на рыбалку, учит играть в шахматы. Он ведь любит своего папку и спустя два-три дня после порки забудет обиду, но сейчас отец ненавистен ему, мальчишеское сердце сжимается от этого страшного чувства, а в голове беспомощно бьется: «Он не будет, он же хороший!» Но всегда ли будет забываться обида? Не погасит ли ненависть естественного и горячего сыновья чувства? А ведь ваза действительно стояла на самом краю журнального столика, который Коля нечаянно задел ногой, когда упал, зацепившись за свернутый ковер...

Не подумайте, что этот папаша — какой-то изувер или неврастеник, не умеющий сдерживать своего гнева. Инженер одного из запорожских заводов Юрий Сергеевич В. корректен с товарищами по работе, ровен в обращении с соседями и родными. Скажите ему, что он не любит сына, возмутится:

— Вы воображаете, что говорите? Конечно, люблю! Но не хочу, чтобы он безобразничал. Учю порядку, требую, чтобы ценил и берег вещи, за которые плачены немалые деньги, нажитые трудом, заметьте.

И вазы ему хоть и жаль, но не до такой степени, как жене, которая «умыла руки», предоставив супругу вершить расправу. Но у этого человека твердое и, к сожалению, непреклонное убеждение: детей надо время от времени бить, чтобы не повадно было повторять проступки, чтобы боялись, слушались и уважали (?) родителей. Юрия Сергеевича ведь в детстве тоже порол, «и ничего — человеком вырос».

Встречались мне своеобразные «теоретики» физических методов воздействия. Воспитательница детского сада (!) в одном из уральских городков Валентина Петровна Косова с самым серьезным видом внушала мне: «Я рукой и прутом никогда не бью сына. Самое гигиеничное — наказывать ремешком. Не надо долго, а несколько раз хлестнуть, чтоб почувствовал боль и осознал вину». Своих воспитанников

в садике она и пальцем не трогала. Упаси бог! Ведь за это можно и с работы вылететь, и под суд попасть! А сына можно и нужно...

Недавно мы случайно встретились с сыном Валентины Петровны — он вырос, стал солидным молодым человеком.

— Как живешь? Как мама? — спросил я.

— С тех пор, как женился, не хожу к ней. Жена забегает, продукты носит, убирает в квартире, я деньги передаю. Мама изредка к нам заходит — на внука посмотреть, но я стараюсь на это время уйти из дома...

— Как же так, ведь маме много лет, у нее никого нет, кроме тебя. Не по-человечески как-то выходит.

— Понимаю, но ничего не могу с собой сделать. Сколько она обижала меня в детстве и позже, как унижала и оскорбляла! И Светланку не могу ей доверить нянчить, только в присутствии жены и позволяю. Боюсь, что и ее начнет оскорблять и бить.

Знаю немало семейных домов, где крик, злобная брань, грубость определяют тональность в общении с детьми. «Ты что, садист, хочешь меня в мо-

гилу загнать?» — орет на заупрямившегося малыша полная жизненных сил молодая женщина. «На нервах моих играешь, паразит?! На работе издегали, а тут еще ты!» — визжит другая разгневанная родительница. «Ты человек или животное?!» — это уже мужской голос. И сыплются пощечины, шлепки, подзатыльники...

В классе, которым я недавно руководил, училась семнадцатилетняя Илона М., неразговорчивое и хрупкое создание. Она несколько раз пропускала занятия. Зашел к ней домой. Родители оказались на редкость активными «воспитателями» (они не раз до этого заходили в школу, я их хорошо знал, но знал, как это нередко у нас бывает, только как людей, далеко не безразличных к учебе дочери). Мать и отец наперебой стали жаловаться на Илону: скрытная, несколько раз не ночевала дома, говорит, у подруги была, а подруга-то успела замуж выйти и развестись, наверное, и мальчики там были, и т. д., и т. п. «Мы за ней знаете как следим, тетради проверяем, к подругам не пускаем, в кино с собой берем, а она не хочет. И наказываем

ее строго. Отец вчера такого чёсу дал...» «Какого чёсу?» — не поверил я своим ушам. «Какого! Выпорол как следует». Честно говоря, я растерялся в первую минуту. Бить взрослую девушку! Да еще отцу!! Стал говорить, что девушке, наверное, интереснее ходить в кино с подружкой или с молодым человеком, чем с мамой и папой, что вообще Илона — вполне самостоятельный человек: работает, учится в вечерней школе... Но меня не дослушали: «А если она ребенка принесет?!»

Некоторое время назад я провел опрос среди учеников вечерней школы. Анкету заполнили 100 человек. Из них 40 не бьют никогда детей, 27 колотят систематически, 12 — изредка. Остальные (21) ответили, что не имеют детей и еще не знают, как будут вести себя с ними.

Убежден: то, о чем говорю, — не единичные случаи, а довольно распространенное в родительской практике явление. Детей бьют. От неумения найти верный тон в общении с ребенком, от распушенности и нежелания сдерживать свои «нервы», неграмотного или малограмотного представления о возрастных особенностях детей. Как будто и не существует нашей педагогики, у истоков которой стояли Н. К. Крупская и А. С. Макаренко, которую развивали и развивают В. А. Сухомлинский и высаят другие теоретики, тысячи практиков — по праву, самой гуманной в мире. В нашей школе с первых дней Советской власти отменены телесные наказания, и всякая попытка нарушить запрет сурово карается законом. Но давайте будем до конца откровенны — всегда ли мы, учителя, даем достойный отпор родителям, физически наказывающим детей? Не поощряем ли мы их своим молчанием, когда они заявляют в ответ на наши жалобы: «Ну, я ему и дам!» Не приводим ли сами в действие отцовский ремень, расписывая ученические дневники своими «сигналами»? Думается, что в нашей педагогике очень слабо разработана тема «Наказание», в лекциях для родителей о формах наказания говорится расплывчато и неконкретно. Брошюр об этом почти нет. А во многих художественных произведениях герои вспоминают о порке, подзатыльниках, затрещинах как о милых эпизодах далекого детства...

Очень хочу, чтобы мысль о полной недопустимости жестокости по отношению к детям была поставлена в нашей печати остро и бескомпромиссно, стала предметом широкого обсуждения читателей.

Павел ВЕГНЕР,
учитель русского языка
и литературы



МЫ С ТОБОЙ, САШЕНЬКА!

На письмо Е. Грошевой «Отзовись, мама!» («Работница» № 2, 1987 г.) получено уже 119 откликов. Ежедневно раздаются и телефонные звонки. Авторы интересуются судьбой Сашеньки, спрашивают, возможно ли усыновить его.

Уважаемая товарищ Грошева!

С волнением прочитали Ваше письмо. Оно может помочь и другим родителям, у которых растет больной ребенок, глубже осознать свою ответственность за его судьбу, почувствовать, что он более, чем здоровый, нуждается в их любви и заботе.

К нам в лабораторию часто обращаются за советами родители слепых детей, и мы помогаем им. При соответствующих условиях ребенок может нормально развиваться и стать практически полноценным человеком. За примерами далеко ходить не надо. В нашей лаборатории работают двое сотрудников, окончивших в свое время школу слепых. Сейчас они кандидаты наук, уважаемые люди.

Конечно, воспитывать больного ребенка непросто. Это повседневный кропотливый труд, требующий много душевных сил. Но разве воспитание здорового ребенка не требует того же, если к нему относиться серьезно?

Мы готовы помочь Сашеньке.

Наш адрес: 119121, Москва, ул. Погодинская, д. 8. НИИ дефектологии АПН СССР.

С уважением

С. Хорош, В. Денискина, Н. Костючек — сотрудники лаборатории обучения и воспитания слепых детей.

Сегодня прочла в журнале о судьбе Сашеньки. Милые, хорошие, доверьте его нам — мне и моему мужу. У нас растет сын Игорек, ему год и два месяца. Когда прочли заметку, решили — будет у нас два сыночка, только отдайте нам. Вы написали: «Отзовись, мама!» Вот я и отзываюсь — хочу стать его мамой. Мы с мужем готовы на все — пусть впереди любые трудности, лишения.

Мы ждем тебя, сыночек!
Светлана и Владимир Каменковы
г. Евпатория.

Прочла письмо Е. Грошевой и не нахожу покоя. Все думаю о Сашеньке. Может, разрешат мне взять его во внуки? Я уже бабушка, мне 50 лет. Живу со своей семьей. Сде-

лаю все возможное, чтобы мальчику было хорошо. И, конечно, приложу максимум усилий, чтобы поправить его здоровье.

Вера Ивановна Кудряшова
г. Кострома.

Готовность усыновить Сашу выразили десятки наших читателей. Мы созвонились с автором письма Еленой Александровной Грошевой.

— Как здоровье Сашеньки?

— История с его лечением, к сожалению, пока не имеет благополучного конца. Уверена, ваша публикация поможет мальчику — побудит нашу администрацию, горздравотдел энергичнее заняться его здоровьем, направить Сашу на консультацию к квалифицированным специалистам.

— А что ответить тем читателям, которые хотели бы усыновить малыша?

— Все их просьбы будут рассмотрены отделом опеки и попечительства при горно. Думаю, что благодаря публикации журнала Сашенька обретет и дом, и семью, и любящих родителей.

КУДА «УПЛЫВАЕТ» ДЕФИЦИТ

78 писем — отклики на заметку «Для нужных людей» в № 2 журнала.

В нашем городке ведется такая же «двойная» торговля, как и в г. Юрге, так же покупатели делятся на «нужных» и «ненужных». Их можно различить даже в уличной толпе. «Нужные» одеты красиво, модно, со вкусом. А «ненужные» ходят в том, что лежит на прилавках магазинов из года в год. Скажите, может ли быть у человека хорошее настроение, если он чувствует себя завистником и готов унижаться, чтобы «достать» хорошую вещь? Даже в аптеках дефицитные лекарства продаются «по благу».

К. Л.
г. Березино
Минской области.

Автор письма подняла очень больной вопрос. Но обидно, что, призывая бороться с несправедливостью, она сама хочет остаться сторонним наблюдателем. Кому же, как не вам, работникам торговли, у которых проснулась совесть, начать первыми такую борьбу. XXVII съезд КПСС дал нам суровый урок правды. Молчать о недостатках, которые мешают работать, или прятаться в кусты сейчас просто нельзя.

Н. Веверица
г. Леово
Молдавской ССР.

40 846 писем и ответов пришло в редакцию журнала за первые три месяца нынешнего года. 23 936 из них — это отклики на наши выступления. Публикуем часть из них.

Прочитала вашу заметку и решила написать свое мнение. Моя мама работает в вароведом в продовольственном магазине. У нее тоже много «нужных» людей. И вся семья относится к этому положительно. В доме у нас полный достаток. Любой дефицит — промышленный и продовольственный — достается нам без очередей и нервотрепок. Мама говорит, что так всегда было: «Ты — мне, я — тебе».

После окончания школы я не собираюсь вкалывать, как мой папа, на заводе, а пойду в торговый техникум и знаю, что поступлю. Я горжусь своей мамой! И хочу быть такой же, как она. Вот такое мнение у меня.

Наташа Федотова
г. Чебоксары.

Наши города — Юргу и Шарью — разделяют многие тысячи километров, но порядки, вернее, беспорядки, в торговле у нас общие. Можно добавить, что в нашем городе практикуется продажа импортных товаров по завышенным ценам.

Хотелось бы знать, что думают по поводу таких искривлений в торговле работники Министерства торговли СССР?

В. Пуцин,
участник Великой Отечественной войны, инвалид
г. Шарья
Костромской области.

Комментарий заместителя начальника управления организации торговли Министерства торговли СССР **Веры Васильевны Смирновой:**

— Не секрет, что промышленность, сельское хозяйство пока еще далеко не полностью удовлетворяют постоянно растущий спрос населения на некоторые промышленные и продовольственные товары. В торговле образуется их дефицит.

Приказом Министерства торговли СССР установлен порядок реализации таких товаров. В частности, определено, что продаются они в ограниченном количестве магазинов с учетом ассортимента профиля последних. Перечень таких магазинов утверждается местным органом управления торговли и сообщается общественным организациям для контроля. Население города, района должно быть информировано об этом. Продажа дефицитных товаров осуществляется

в часы, наиболее удобные для работающих на близлежащих предприятиях, в учреждениях. Сам процесс продажи происходит при обязательном участии руководителя торгового предприятия. Винозные в нарушении этих правил строго наказываются.

Контроль за выполнением названного приказа осуществляется представителями государственного, ведомственного и общественного контроля.

К сожалению, приведенные здесь факты, сигналы в наше министерство свидетельствуют о том, что контролирующие органы не всегда достаточно ответственно осуществляют эти функции. Да и среди общественных контролеров попадаются порой не вполне принципиальные, добросовестные люди. Думается, общественные организации предприятий, учреждений должны более строго подходить к выдвижению кандидатур на эту ответственную работу.

Все поступившие в редакцию критические сигналы мы внимательно рассмотрим, в министерстве по ним будут приняты необходимые меры.

РАДОСТИ И ЗАБОТЫ САДОВОДОВ

Я один из тех тысяч садоводов, о которых упоминалось в статье «Чем одарит сад?» («Работница» № 12, 1986). Имея участок, не только снабжаю сельхозпродуктами свою семью и семью дочери, но и ежегодно сдаю предприятиям общественного питания по 100 и более килограммов картофеля (по цене 20 копеек за килограмм). Подсчитал, что 10—15 таких, как я, могут обеспечить картофелем на зиму целый детский сад.

Считаю, что земля у нас пока еще используется нерационально. Много неудобств, пустырей, заросших сорной травой, годами они ничем не засеиваются. Колхозам, совхозам такие земли не нужны, но и под коллективные сады их не выделяют. А зря. Садоводы способны самые бросовые земли превратить в цветущие сады.

Н. Грибань
г. Барнаул

В нашем городе очень туго решается вопрос о выделении земельных участков для садоводческих товариществ. Уже более двух лет назад в коллективе собрали зая-

вления от желающих и все необходимые бумаги, передали их в исполком горсовета, но до сих пор никаких сдвигов. Нельзя ли ускорить этот процесс?

В. Панькова

г. Белая Церковь
Киевской области.

От редакции: На статью «Чем одарит сад?» мы получили 32 отклика. В большинстве из них — просьба помочь в решении проблем, с которыми столкнулись садоводы. Эти письма посланы в исполкомы местных Советов с просьбой оказать товариществу возможное содействие. Ждем результатов.

«ПОСЛЕСЛОВИЕ К КЛЕВЕТЕ»

Так называлась опубликованная во втором номере журнала корреспонденция из г. Бердянска. Вот что ответил редакции прокурор Запорожской области В. Ф. Щур:

«Коллегия прокуратуры области на своем заседании обсудила статью «Послесловие к клевете» и объяснение тов. Саблина Л. Г.

Критика в адрес органов прокуратуры признана правильной.

Прокуратурой области отменено ранее вынесенное постановление Бердянского городского отдела внутренних

дел и отказано в возбуждении уголовного дела против Калининской В. Т. за отсутствием в ее действиях состава преступления. Направлено представление Бердянскому городскому народному суду о прекращении искового производства о взыскании сумм с Калининской В. Т.

За ненадлежащее осуществление надзора при разрешении Бердянским городским отделом внутренних дел сообщения в отношении Калининской В. Т. и дачу неправильного заключения при рассмотрении гражданского дела в суде тов. Саблин Л. Г. привлечен к дисциплинарной ответственности».

Окончание. Начало на стр. 14.

потрескивавшей голубыми ставнями моего детства.

Ночью, не зная отчего, проснулся. Вздрагивала длинная щель в ставнях, ворчал океан.

Скосил глаза на циновку у окна. Когда я укладывался спать, там светлели ступни Дё. Теперь их не было.

Я напрягся и услышал над головой приглушенное дыхание.

Из темноты ко мне тянулась иссохшим корнем рука.

Я стиснул в кулаках край тонкого одеяла, вжался лопатками в ветхую циновку.

Чужая ладонь гладила мою голову.

— Тэко, Тэко... — шептала Дё и плакала.

Плач ее был тихим и долгим. Потом, постукивая коленками о пол, она отползла на свою циновку и замерла.

Я долго не мог уснуть: чувствовал мелкие раздражавшие уколы циновки; зажег спичку, прикурил. На стену прозрачной тенью лег громадный силуэт моей руки; за низким, поставленным торчком столиком я увидел корейский барабан, смутный медный глазок блика на лакированном ободе. Барабан был похож на песочные часы. Я перевернул его, и песок, ударяя о натянутую телячью кожу, посыпался с осенним травяным шорохом.

Я переворачивал и слушал эти часы до тех пор, пока не уснул.

Мне снился океан — то с детскую горсть, то безбрежный; парили часы, осыпая поселок песком, я играл на них, как на барабане, и Козырев с сапогами в руках плакал...

Проснулся от холода. Дверь была открыта, и с порога, терзая цепь, на меня смотрел пес. Я отвязал его и спустился к океану.

Все повторилось, невидимый круг замкнулся, и я стал оглядываться, как затравленный.

Пес хватал меня за каблуки. Дё выбежала из миражной стены с криком «Тэ-е-ко...», сняла с головы корзину, поклонилась, прижимая ладони к коленям. Мы зачерпнули из океана воды, вернулись в дом и опрокинули горсти в банку, пробитую ножом.

Я опять не донес воду, расплескал ее, и на ладони остался белый налет соли.

Ладонь жгло, я поранил ее, когда рубил ставни своего дома.

Я уговаривал Дё уехать, а она не слушала меня и говорила о своем.

Я уходил, оглядывался на финский домик, первый и последний в моем поселке, домик смотрел в океан из-под осевшей крыши.

Пес гремел цепью и, провожая меня, лаял вслед...

Теперь Дё уже нет. Пограничный наряд нашел ее у океана. Она лежала головой к воде, и волны играли ее волосами, как прибрежными водорослями.

«Я предвидел все это, — говорил Козырев. — Надо было отправить старуху в больницу».

Да, он был прав, но ведь во всем мире не хватит лечебниц, чтобы вместить женщин, страдающих безумием материнской любви...

Поселка моего нет уже на земле. А мы, утратившие его, давно разбрелись по миру в поисках счастья. Но нет-нет, да и настигнет меня память о заветном берегу милой, в строгом платке прибоив родине, пробуждая короткую нежную муку, каким-то непостижимым образом отдающуюся тихим жжением в ладони.

И тогда я вижу вислоухого пса на цепи, рвущегося навстречу тридцатиметровой волне.



«ВСТРЕЧА» ПРИНИМАЕТ ГОСТЕЙ

...«Метелица» — так поэтично и нежно два десятилетия назад назвала свою команду группа отважных лыжниц. И сегодня «Метелица» — уникальное явление в мировом спорте: единственная команда спортсменок — исследовательниц Арктики. За плечами у нее три сверхдальних лыжных пробега, восемь высокоширотных экспедиций. Это около 7 тысяч километров по тундре, дрейфующим льдам островов архипелага Земли Франца-Иосифа и Северной Земли, мыса Челюскина и побережья Карского моря. В походах выполнены исследования по заданию Института медико-биологических проблем, испытаны новые образцы полярного снаряжения, концентрированных иублимированных продуктов.

«Работница» не раз писала о «Метелице», ее бессменном капитане Валентине Кузнецовой. Недавно удивительные женщины снова бывали в редакционном клубе «Встреча». Годы летят — рядом с мамами на лыжно в Арктике выходят уже дочери «метелиц». И все они живут одной большой мечтой: покорить Южный полюс, пройти по дороге, которую и мужчины пока обходят стороной. Преодолеть в снегах и льдах Антарктиды в сложней-

ших условиях 1300 километров от станции Восток (СССР) к станции Амундсен-Скотт (США) за полтора-два месяца — значит доказать, что южный материк доступен для жизни как мужчинам, так и женщинам, а это, учитывая будущее ледового континента, очень важно.

...Заведующий лабораторией биосферных исследований Института литосферы АН СССР Фатей Яковлевич Шипунов показал в нашем клубе документальные фильмы «Земля в беде» и «Плотина». Первый создан по его сценарию. Эти ленты — суровое и страстное обвинение тем, кто замыслил и осуществил необдуманные проекты плотин на равнинных реках России. Ф. Я. Шипунов убедительно и ярко рассказал о том огромном уроне, который все мы понесли в результате затопления плодороднейших пойменных земель, уничтожения сел, деревень, городов, уникальных памятников культуры.

Шел на этой встрече разговор и о том, каким негативным по своим экологическим последствиям был проект переброски части стока северных и сибирских рек в южные районы страны. Сейчас работы по проекту прекращены. Но — увы! — он был не единственным. Резуль-

тат — в тяжелом состоянии находится земля, оскудевшая за годы неразумной эксплуатации, значительно поредели лесные массивы севера европейской части страны. Общественному мнению предстоит еще нелегкая борьба за сохранение наших водных и земельных ресурсов в центральных областях России и Сибири, на Украине и в Белоруссии.

...Экономическая стратегия партии в современных условиях — так можно обозначить главное в беседе с сотрудниками редакции известного журналиста, пишущего на экономические темы, В. И. Селюнина. Василий Илларионович ответил на многочисленные вопросы, подробно остановился на основных статьях проекта Закона СССР о государственном предприятии, который стал логическим шагом в углублении процесса перестройки, демократизации всех сторон жизни нашего общества.

Редакция благодарит гостей клуба «Встреча» за интересные сообщения и беседы.

В. Иванова

ПОСЛЕДНИЙ РАЗ виделись: приходила в редакцию, принесла банку черносмординного варенья. И заодно вынимает из потрепанного целлофанового пакета свою книгу. Выглядит уставшей, отрешенной.

— Я,— говорит,— буду о главном, вы главное-то запишите.

Записываю.

О том, как сохранить на века камень, чтоб мог стоять он накрепко против смога, сырости, жары, мороза и времени.

О том, как оживить мертвое дерево: все Кижы мечтает спасти.

— Да что,— говорю,— вы о Кижях? Там уже столько намудрили! Там теперь столько радетелей, что изведут непременно: давайте что попроще!

Проще у нее не выходит — вспоминает Акрополь (куда ее не пустили), поездку в Южную Америку («Не знаю, как и получилось... случайно»). Древний Египет — к нему тоже часто возвращается мысленно — и «что поближе» — памятники Византии, иконы. А еще Рильский монастырь в Болгарии, там надгробная плита есть особенная XII века, в удивительной сохранности.

А удивляться тут нечему: специальным составом древняя та плита покрыта.

С XII же века по наши дни в этих путешествиях ее — реальных и мысленных — словно провал, пустота. Секрет-то был утерян... Слово порвалась ниточка. И едва-едва, пунктирно стала проследиваться в прошлом веке: к открытию секрета древних энкаустических красок и энкаустического лака — ганозиса — довольно близко подошли в Германии... Если быть точным, пытались раскрыть секрет древних красок многие исследователи в разных

Откуда она, Татьяна Васильевна, кто?

Живет в Москве, рядом с известным всем художникам домом-комодом на улице Масловке (он для художников и построен, там их мастерские). Дочь художника — и сама член творческого союза — Василия Вениаминовича Хвостенко, ему и посвятила книгу некоторых своих открытий (называется «Энкаустика. Искусство, пережившее тысячелетия». М., «Советский художник», 1985). Отец Т. В. Хвостенко, преподаватель первой советской школы по энкаустике, погиб почти три десятилетия назад, отравившись ртутными парами в мастерской — на пути к совершенствованию того самого секрета, которым владеет теперь Татьяна Васильевна. Дело ей, понятно из сказанного, было передано ее отцом. Она внесла в «энкаустическую тему» свое: огромная проделана ею работа по осмыслению истории энкаустики, приводящая к неожиданным и парадоксальным выводам. Но секрет вечной сохранности материала (мрамора, гранита, дерева, известняка, кирпича, бетона, металла), этот самый, утерянный, открыла она, конечно, во многом благодаря отцу. Часто вспоминает его: розы художника, холсты Василия Хвостенко, чудные, яркие, на стене одной из комнат квартиры. Смотрит, на какое-то мгновение задумавшись, так на них, словно с отцом разговаривает. И известность ее, но пока узкая, от дома к дому, началась с того, что памятник отцу на скромном деревенском кладбище (сделан из хрупкого, быстро разрушающегося известняка) она покрыла тем древним энкаустическим лаком, секрет которого ей вместе с Василием Вениаминовичем удалось расшифро-

страт: «Искусство, основанное на правде, вызывает капли росы на цветах, на них сидит даже пчела, и неизвестно, она ли картиной обманута или же мы, в заблужденные введенные, считаем ее живою?» А еще раньше древние народы применяли ганозис для покрытия дерева и предметов прикладного характера, костяных, каменных и бронзовых. И «кто первый придумал писать воском и выжигать картину — неизвестно».

Сидим в квартире Татьяны Васильевны. Спаниель Боня, сгрызший до моего прихода четыре пары обуви, виновато и хитро косится на мои ботинки.

— Ну его, надоел! — Татьяна Васильевна, вытащив собаку за ошейник в другую комнату, достает древние камни, покрытые или натертые ганозисом.

— Вот, смотрите,— передает их мне она,— эти вещи, присланные геологом-энтузиастом Ефросиньей Тихоновной Никон из Минусинска, вот стрела от лука, не только прекрасно сохранились в течение столетий, на них нет окислов, грязи, они блестят и сияют, будто только что сделаны! — радостно удивляется Татьяна Васильевна вместе со мной.

— Сфера применения теперь? — переспрашивает мой вопрос. — Например, при покрытии архитектурных комплексов, сделанных из разных пород камня: шокши, гранита, базальта, мрамора, известняка и даже бетона; скульптур, изваянных из камня, отлитых из цемента и даже пластмассы. Можно применять специальное защитное покрытие, разработанное мною на основе древних рецептов для покрытия драгоценных металлов: золота, серебра, можно — бронзы, алюминия, меди, железа. Можно — кирпич, керамику и даже стекло...

Тут же подробно была рассказана и история с памятником Н. И. Пирогову. Камни убираются на место — стол занимают фотографии.

— На бронзовой фигуре Пирогова,— продолжает Татьяна Васильевна,— был большой слой пыли, грязи. После их удаления обнаружилось — вот этот снимок,— что в результате коррозии скульптура покрыта толстым слоем окислов. Разрушение металла резко активизировалось в последние годы. Начали мы с того, что удалили с памятника специальными составами пыль, грязь, окислы. Потом — сушка, тонировка. И, наконец, бронзовую фигуру покрыли защитной пленкой, которая прекратила соприкосновение металла с воздухом и осадками, предохранив его от дальнейшего разрушения.

— Просто...

— Если уметь приготовить состав и знать, как нанести его, просто. И дешево. Материальные затраты на квадратный метр гладкой поверхности, обработанной специальным составом, — от 50 до 70 копеек...

Не мог не поехать «к Пирогову» на следующий же день. Обошел все вокруг, до последнего не веря, что реставрация та — 1983 года...

И от Пирогова пошли дороги по Москве. Короткие троллейбусные остановки: памятник Л. Н. Толстому — состояние удручающее, памятник Минину и Пожарскому на Красной площади... А знаменитые скульптуры-львы на воротах только что отреставрированного Музея Революции? Через две недели после «реставрации» они стали почти черными.

...Откуда она, кто, Хвостенко? Неужели все долгие годы держала секреты удивительного покрытия в тайне? Неужели, владея баснословным богатством, сохраняла его при себе, и шесть учеников — это лишь

Окончание на стр. 39

ЧЕЛОВЕК М. МАКСИМОВ С ОБРАТНОЙ СТОРОНЫ ЛУНЫ

странах, но... И вдруг проявилась ниточка снова, уже в наши дни, однако чудо это, как начинаешь понимать, все глубже занимаясь проблемой, словно трепещет, грозя навсегда исчезнуть.

— Но ведь ученики у вас есть? — спрашиваю, вспоминая и так же легко переносясь из Москвы на Север, в Архангельск, в комнату удивительной Ксении Петровны Гемп, путешественницы, писательницы, собирательницы былин и вечности, и к рассказу ее давнишнему о последнем соловецком печнике, который все ходил и молодых людей к себе в ученики упрашивал научить обогревать огромные монастырские сооружения (и там, где, известно, морозы лютые!) с одной печи. Весь монастырь! Так, рассказывала Гемп, и умер, искусство свое не передав. Непрестижное считалось оно, это искусство-то. Очень мучился этим перед смертью...

Нет, у Татьяны Васильевны Хвостенко ученики есть. Долго считает:

— ...Человек шесть! Настоящих.

«Это что-то,— думаю про себя.— Но очень мало».

Ибо хранит Татьяна Васильевна не просто никому не нужный или свой личный секрет. Этот секрет ее, наоборот, нужен бы всем, да вот...

ЗНАКОМЫЕ называют ее тетка. Тетка, она тетка и есть: в валенках, телогрейке, по-крестьянски завязанном теплом пуховом платке. Она к этому привычная — принимают посмеиваясь, а как разговор до дела доходит, как начинает рассказывать о своем — не отпускают до ночи.

вать. Ни разу за двадцать семь лет не подновляла его. История имела продолжение, но уже в другом месте, на Новодевичьем. Посмотрев на работу Хвостенко — она покрывала защитным покрытием одну из скульптур,— женщина подошла.

— А мне сделаете?

Сделала. И ей, и другим. Почерневший мрамор становился таким, каким был изначально,— сахарно-белым, медь не покрывалась патиной и не зеленела. Памятник Пирогову — но это уже позже, это особая история: его, по сути, бросили, делать отказались,— сейчас благодаря ей на привычном месте, на постаменте напротив медицинского института, как новый...

Денег с людей не берет.

Работает на вечность.

...А почему, собственно, Акрополь, Египет?..

Акрополь весь был покрыт ганозисом, во многом благодаря этому сохранился.

Пирамида Хефрена, облицованная известняком и тоже покрытая ганозисом (он словно полированный, матовый: можно представить, как этот колоссальный тетраэдр сверкал на солнце и как это сияние усиливало впечатление, производимое им на людей), тоже сохранила на вершине часть этого покрытия — и фараоны рассчитывали на вечность... Ганозис — это, по сути, часть энкаустического покрытия, энкаустический лак. Удивительно, вспоминаю впечатление от работ В. В. Хвостенко, как он усиливает фактуру материала. Вот что писал об искусстве энкаустического покрытия античный автор Флавий Фило-



Пожалуй, ни одна из техник больше, чем энкаустика, не вызывала столько многочисленных споров и разногласий специалистов самых разных областей знаний, как эта таинственная восковая живопись древних. Древняя технология, практическое применение которой сегодня не только возможно, но и крайне необходимо, обретает в наши дни новую жизнь и в новом для себя качестве — в области реставрации.

Фото А. ЖМУЛЮКИНА и Н. МАТОРИНА

Недавно я прочла такое письмо: «У наших детей сейчас дорогие проигрыватели со всякими наушниками и усилителями, и хотя многие родители покупают в дом пианино, чтобы приобщать детей к классической музыке, но из этих намерений мало что получается. Конечно, у каждого поколения свои кумиры, но классика не должна умереть оттого, что ее заглушило что-то металлическое, бьющее, ревущее».

Я задумалась над письмом. Мне вспомнилось, как в студенческие годы, на филфаке МГУ, когда между лекциями случалось вдруг «окно», мы, несколько девчонок, забирались в какую-нибудь пустующую аудиторию, и Оля Доброхотова пела нам вполголоса оперные

арии, хоры, а то и иную оперу чуть ли не целиком. И если я с тех лет на всю жизнь полюбила оперное искусство, если, напевая для себя: «Я к вам пишу» или «Довольно, встаньте», — до сих пор повторяю именно тогда услышанную интонацию, то, видно, глубоко запали в память и душу те наши «окна»... Потом каждую из нас поглотила своя жизнь, своя работа. Но каждый раз, как на экране телевизора появлялась рубрика «Ваше мнение», к сожалению, почему-то исчезнувшая, «Музыкальные дома Москвы» или «Фестивали, концерты, конкурсы» и титры: «Передачу ведет музыкальный комментатор Ольга Доброхотова», — я бросала дела, и наступал час чудесного общения... И вот мы встретились вновь.

— Много лет, Ольга Ивановна, вы занимаетесь пропагандой музыки, музыкальной культуры. Почему?

— В самом вопросе уже есть и ответ: чтобы в каждом доме звучала хорошая музыка, чтобы люди любили ее, ценили и умели ее понимать. Ведь музыка — это такое богатство, в котором содержится все: история человечества и наша государственная, национальная история, жизнь прошлого и жизнь настоящего. Музыкальное искусство многообразно. Оно гораздо более объемно по сравнению со словом. Когда-то уже сказано (но почему бы и не повторить?): там, где кончается слово, начинается музыка. Не все можно передать словом — музыкой можно выразить все: образ, мысль, состояние души. Так вот, возвращаясь к вашему вопросу: я отдаю свою жизнь пропаганде музыкального искусства, чтобы радость от общения с музыкой стала доступной многим.

— А что вы вкладываете в понятие «музыкальная культура», если иметь в виду не философское, а бытовое, обыденное его значение?

— Знание музыки во всем ее многообразии, умение слушать и желание ее понимать. Музыкальная культура — это часть общечеловеческой культуры, овладеть ею так же важно, как быть начитанным, ценить и понимать изобразительное искусство, знать историю своей страны. Человек, который не любит музыки и не испытывает в ней потреб-

ности, — он ведь обездолен. Это все равно, как прожить жизнь и ни разу не прочитать, например, «Евгения Онегина».

— Но, согласитесь, воспринять слово все-таки легче, чем, допустим, сложное симфоническое произведение для не подготовленного к этому человека. Потому, наверное, и звучит в наших домах «хорошей», как вы говорите, музыки меньше, чем хотелось бы...

— Конечно, не всякий способен сразу воспринять многоплановое музыкальное произведение современного художника или классика. Но есть люди, которые сразу отсекают даже попытку одолеть это. А есть другие, кто хочет понимать и стремится к этому — сначала через более простые формы. Ведь когда человек начинает читать, он читает сначала по слогам, потом слово, фразу, потом сказку и так далее. А если в третьем или даже в седьмом классе прочитать «Войну и мир» Толстого — ничего не поймешь, и останется в памяти этот великий роман как скучная и утомительная вещь. Так же и в музыке. Надо идти от простого к более сложному.

— Но должна быть какая-то изначальная основа: определенный дух в семье, традиции... Я подумала: не потому ли наши благие родительские намерения терпят порой неудачи, что мы ведем детей в музыкальные школы, никак внутренне не подготовив их?

— Вы затронули чрезвычайно важный вопрос — семейная музыкальная традиция. Она — увы — почти ушла от нас, уступая натиску радио, телевидения. Но как замечательно, когда эту традицию берегут! Как-то я получила письмо из Грузии, от Г. Н. Джулакидзе, который рассказал, что в их семье создан семейный ансамбль «Тбилиси» из шести человек — отца, матери, старшего сына с женой, дочери и младшего сына. Они поют народные песни всех уголков Грузии.

Чтобы стать музыкантом, надо пройти большой путь, много учиться. Но и любви к музыке тоже надо учить. Понимаете, мальчик или девочка, которых мы сегодня не введем в прекрасный мир музыки, завтра ведь сами станут отцом, матерью, и своего сына или дочь они уже не захотят да и не смогут ввести в этот чудесный мир.

Когда по телевидению шла передача из цикла «Музыкальные дома Москвы» — «На Малой Молчановке, у Арсеньевой», мы рассказали зрителям: Михаил Юрьевич Лермонтов потерял мать, когда ему не было и трех лет. Он не помнил ее облика, но образ матери навсегда связался в его сознании с определенной мелодией, которую она ему напевала. Может, отчасти и потому он стал так чуток к музыке.

Раньше в семьях — и простых, и интеллигентных — было принято домашнее музицирование: фортепьянное, голосовое, инструментальное. Оно не только объединяло людей, давало выход душе, но вырабатывало общую эстетику, идеал, давало возможность попробовать себя: спеть что-то самому, взять несколько красивых аккордов на гитаре, что-то наиграть на балалаечке... Знаете, ведь Василий Васильевич Андреев, он был сыном дворянина, родом из аристократической русской семьи, а жизнь свою посвятил балалайке, этому скромному русскому инструменту, который настолько пленил его душу, что он

Продолжение на стр. 37

«ТАМ-ТАЙНА»

Фото В. ДОЗОРЦЕВА

Фонотека
«Работницы»

ФЕДОР ШАЛЯПИН

90



Фонотека
«Работницы»

РУССКИЙ РОМАНС

90



8 Рок-группа АКВАРИУМ

Фонотека
«Работницы»

Рок-группа
«Аквариум»



- Борис Гребенщиков
- Андрей Романов (флейта, вокал)
- Михаил Васильев (перкуссия)
- Всеволод Гаккель (виолончель, вокал)
- Александр Титов (бас-гитара, вокал)
- Александр Ляпин (соло-гитара)
- Петр Троценков (ударные)
- Иван Воропаев (альт), Андрей Решетин (скрипка)

8 The Beatles

Фонотека
«Работницы»

THE BEATLES



В рок-музыку «Битлз» принесли с собой то, что потом стало определяющим в творчестве других рок-групп,— желание быть впереди своей публики. Они пели песни протеста, выступали против расизма и войны во Вьетнаме. Эти выступления и участие в движении сторонников борьбы за мир стоили одному из них — Джону Леннону — жизни. Его жизненная формула — мир и любовь. Сегодня искусство «Битлз» — с нами.

«Семейная фонотека» «Работницы», формирование которой началось в третьем номере журнала за этот год, вызвала живой, заинтересованный отклик. Редакционная почта принесла несколько тысяч предложений, как сделать «Фонотеку» еще ярче, еще интереснее. Предложения, понятно, поступили самые разные, но, по сути, все читательские письма-просьбы можно как бы разделить на четыре группы: «Печатать кассеты, где была бы представлена классическая музыка, оперная классика в том числе», обязательно «должны быть представлены в «Фонотеке» народные мелодии», — высказывают свои соображения те из наших читателей, «кому за тридцать». Читатели молодого поколения просят «уделить внимание советской и зарубежной эстраде». Так наш читатель сам сформировал новые «Музыкальные встречи «от» и «до» (их название также предложено в одном из писем). А потому сегодня — встреча с оперой, кассета «Русский романс»; советская эстрада представлена ансамблем «Аквариум», зарубежная — вечно молодыми «Битлз».

МУЗЫКАЛЬНЫЕ ВСТРЕЧИ «ОТ» И «ДО»

Лучшая исполнительница русских романсов Анастасия Вяльцева... Какой она была?

Счастливей и удачливей, наверное, если верить внешней цепочке жизненных событий певицы (портрет ее 1900-х годов воспроизведен на лицевой стороне кассеты). Из крестьянской «золушки» она превратилась в эстрадную знаменитость. Анастасия Дмитриевна любила повторять: «За границу ездят искать славу. Я нашла ее в России».

Газеты следили за каждым ее шагом. Вот — сочувственное сообщение о патриотических настроениях знаменитости — во время русско-японской войны 1904—1905 годов на свои средства она сформировала санитарный отряд, а затем в качестве сестры милосердия сама отправилась на дальневосточный фронт к раненому мужу, чтобы «своими уходами спасти любимого человека». И спасла.

Старые записи — до нас дошло около сорока пластинок певицы (часть из которых воспроизведены также «Мелодией») — сохранили звонкий голос, серебристый хохот, густой, «чрезвычайно оригинальный тембр голоса» и несколько старомодно-чувственную манеру исполнения. Но до сих пор покоряет сила художественного воздействия ее искусства, точная подача певицей поэтического слова. До сего дня остается она первой «королевой русского романса».

М. РАЙКИНА

РУССКИЙ РОМАНС

ФЕДОР ШАЛЯПИН... Оперным гением России, великим актером называли его современники. Слова эти не представляются чрезмерными и почти через пятьдесят лет после смерти Шаляпина. Напротив, каждое поколение добавляет к его характеристике новые эпитеты, разыскания приносят новые, удивительные свидетельства недюжинного мастерства русского человека в его развитии. Духовно выросший в среде людей, представляющих разные грани национальной культуры, взявший от них все искреннее и лучшее, чем богат русский народ, опираясь на плечи титанов театрального, музыкального и изобразительного искусства, он сумел достичь огромным трудом самой высшей высоты — права олицетворять собой и своим мастерством Отечество.

М. ИВАНОВ

Портрет Ф. И. Шаляпина на лицевой стороне вставки воспроизводится впервые. Частное собрание, Москва.



ФЕДОР ШАЛЯПИН

The Beatles

Аккорды песен «Битлз»... Удивительно светлые, немного наивные, грустные и энергичные.

За что любили этих четырех парней из портового Ливерпуля в строгих пиджаках без воротников и с челками, зачесанными прямо на лоб? Таких простых и непостижимых одновременно. Почему именно их, а не «Роллинг стонз» и «Те, кто» (эти группы выступали в одно время) считали символом нарождающегося в начале шестидесятых годов молодежного движения на Западе?

«Битлз» первыми запели о том, что волновало их современников, о людях «как ты да я», о любви, страдании и о том, что день жизни стоит очень дорого.

Песни «Битлз» звучали свежо. У них не было «проходных» вещей, и почти каждая — оригинальна.

Вот как описывает свои впечатления от первого знакомства с «Битлз» один из творцов стиля фолк-рок, Боб Дилан: «...Они делали то, что было невозможно, то, что не могло быть возможным... Я сказал себе: теперь все будет не так. Я был потрясен. И я не мог поверить, что еще несколько часов назад не слышал «Битлз»...»



АКВАРИУМ

Почему группу назвали «Аквариум», теперь не смогут объяснить даже сами ее участники. Но если идти от толкования слова, то, пожалуй, найдем ключ к разгадке. В песнях, как и во всем творчестве ленинградского коллектива, есть какая-то тайна. Она в названиях многих композиций и в волшебстве флейты, виолончели, скрипки, звучащих в ансамбле.

Группа существует пятнадцать лет. А родилась она в одной из старых ленинградских квартир, где в начале семидесятых годов собирались студенты Ленинградского университета, одержимые любовью к современной музыке. Возглавил любительский коллектив математик Борис Гребенщиков. Он же автор песен. Хотя подлинным автором считает всех музыкантов.

И еще одна интересная особенность — «Аквариум» трудно назвать рок-группой. Очевидно, потому, что интересы музыкантов выходят за рамки одного стиля. Они обращаются к народным и старинным мелодиям, джазу.



Ну, а какие еще встречи ждут нас впереди? Все зависит от вашей активности. Ждем, читатель, ваших предложений!

...И последнее. Масса заявок пришла на публикацию вставки к записям ансамбля «Модерн токинг». Мы постараемся выполнить эту, а также многие другие ваши просьбы в течение года. Вы, наверное, уже догадались: чем больше писем за тот или иной ансамбль, того или иного исполнителя — тем больше у него шансов появиться на вставке.

Еще раз всего доброго!

МУЗЫКАЛЬНЫЕ ВСТРЕЧИ «ОТ» И «ДО»

потом всю жизнь отдал профессиональному становлению народно-инструментальной музыки в России.

Огромный период времени — он пришелся и на нашу с вами жизнь — считалось, что балалайка в доме — это нечто презираемое, так же, как гармоника, нечто не модное и даже постыдное, что должно уйти из жизни. Это уже позиции, которые пытаются отвоевать у народной культуры новое мещанство.

— Наверное, то же можно отнести и к семейному пению...

— Конечно. Повторю, что немалую роль тут играют радио и телевидение, звукозаписывающая аппаратура, которая есть теперь у многих. Зачем я буду играть или петь сам? Включу радио, телевизор или нажму клавишу магнитофона, и мне будут петь Алла Пугачева или какой-нибудь модный ансамбль. А чем это плохо? — можете меня спросить. Я не хочу давать сейчас оценку их творчеству. Только хочу задержать внимание на мысли, что потреблять легче, чем творить самому. К тому же: прозвучало по радио, показали по телевидению — значит, это хорошо, эталон.

— Но не отказываться же нам от великих технических завоеваний века...

— Нет, разумеется. Наоборот, мы их еще плохо используем. На телевидение и радио приходит масса писем — люди просят: «Чаще, больше рассказывайте о замечательных композиторах прошлого и современности», «Пусть чаще звучит прекрасная музыка», «Надо поднимать из архивов все лучшие и прекрасные творения композиторов и исполнителей арий, песен, романсов»... Чувствуется огромная потребность, которую в наше время как раз и дает возможность удовлетворять созданная техника. Но мы, в чьих руках она находится, сами виноваты порой в неумелом отборе, подаче материала, в бессистемном, случайном общении с теми, кто нас смотрит, слушает.

— Мне хотелось бы еще немного вернуться к музыкальным традициям, к наследованию той музыкальной культуры, которая накапливалась поколениями. Наследованию через мир родного дома, жизнь семьи. Наверное, тут есть какая-то объективная сложность (а может, и закономерность), особенно для городских жителей: бабушки и прабабушки-то наши, носители культуры, уходят.

— Я считаю, что мы ни в коем случае не должны допустить, чтобы от нас ушло то, чем мы владели из поколения в поколение. Забвение национальных культурных традиций, подчас неуважение к ним, а то и сознательное их отвержение — это разрушение самих себя, потому что человеку без прошлого не на чем держаться. Он не может уважать себя, не знает себе цены, ему все не дорого. А ведь наше прошлое, в том числе и культура, — это фундамент, на котором мы стоим, и уровень, с которого мы думаем о будущем. Эти связи настоящего с прошлым надо не только держать, но уже и восстанавливать утраченное.

Я совсем не против того потока, который несет, например, современное самодеятельное музыкальное творчество молодежи — многочисленные музыкальные ансамбли, группы, даже пение под гитару во дворе дома. Я сейчас не говорю, хорошо оно или плохо, но отрицать его нельзя, потому что оно исходит из потребности музыкального самовыражения. И не надо спешить ругать своих детей за увлечение оглушающим музыкальным потоком, как не надо и бездумно этому увлечению потакать. Ре-

бята тут не виноваты. Все дело в том, что в массе своей они не воспитаны музыкально с детства, вкус их не сформирован. Истинные ценности оказываются для многих вообще вне их сознания, они даже не подозревают, что существует что-то иное, подлинное, у них нет эстетического опыта. И то веяние, тот «модный» ветер, который на них сейчас подул, они принимают за единственно достойное внимания.

Как этого избежать? Нужно с детства дать их подсознанию то, что давала некогда мать, напевая своему дитяте, и напев ее был чист и прост и согрет теплом. Это впечатление какое-то время будет само контролировать вкус маленького человека, а со временем при умелом воспитании разовьется в сильное и осознанное представление о прекрасном.

— Сейчас большинство детей проходят через детский сад и уж все без исключения — через школу. И, наверное, неизбежно туда перемещаются и многие функции семьи, дома...

— Я поняла вас. Как же важно, что поют они там, с чем знакомятся! Если дети никогда не услышат «Спи, моя радость, усни» Моцарта или «К Элизе» Бетховена, зато будут петь все разом «К сожаленью, день рожденья...» (песенку саму по себе и неплохую), то следующий этап — тот самый поток моды...

Музыка — это гармония. Гармония звучит, гармония эстетического, этического начал. Она неразрывно связана с этикой, моралью, нравственностью, с духовным содержанием. Когда это выхолащивается, перед нами уже не искусство, а нечто другое. И раз уж мы говорим на такую острую тему, нам надо просто признать, что мы живем в такое время, когда массовая культура агрессивно пытается захватить позиции истинной культуры. А их нельзя сдавать.

— Но что этому противопоставить?

— Только одно — воспитание вкуса, культуры чувств, чистоту убеждений. Нужно улучшать подготовку учителей пения, совершенствовать методику преподавания музыки, не только пения в средней школе. Но это — дело специальных учреждений. Нам же всем, кого не оставляет равнодушным воспитание музыкальной культуры в детях, молодежи, надо искать способы общения с ними. Может, вы видели недавно по телевидению выступление детского хора под руководством Раймонда Паулса? Какие у детей были лица! Какой контакт с композитором, который им аккомпанировал! Форм общения множество: это и передачи по радио и телевидению, но обязательно высокого уровня, и многочисленные музыкальные праздники, которые можно устраивать прямо в городских дворах, и музыкальные интересы родителей, их желание что-то передать детям, и музыкальные клубы для юношества, где можно вдоволь помузицировать, поговорить о музыке, поиграть самому и послушать других — почему бы нет? А потребность в этом огромная. Я убеждаюсь в том каждый раз, когда веду концерты, беседы в Москве, Киеве, Устинове или Ленинграде.

— Какая же, интересно, публика собирается на такие вечера, что за люди?

— Представьте себе — и это моя радость, — в зале очень много молодежи. Я три года работала в Минской филармонии. По идее молодого органиста Александра Фисейского мы вели там большой цикл: проиграла и разобрали все произведения Баха для органа. Это огромное море музыки — разнообразной, очень сложной и глубокой, восприятие которой требует интеллектуальной подготовки и опыта. И люди приходили, слушали все от

начала до конца, передавали потом письма на сцену, писали мне домой, уже в Москву.

— Ольга Ивановна, все мы, и читатели «Работницы» в том числе, телезрители. И мне часто приходится слышать сетования, что очень нужные передачи о музыке, в том числе и те, что ведете вы, порой просто недоступны семье, когда она в сборе вся, вместе с детьми: то слишком рано — днем, когда дети в школе, то поздно, когда дети спят. А вот в лучшие часы — перед программой «Время» — выступления наших прославленных музыкальных коллективов послушать всей семьей удается очень редко. Вам это известно?

— Да, нам тоже пишут об этом. И если мы хотим достигнуть ощутимых результатов от наших передач, пропагандирующих хорошую музыку, то надо это мнение учесть. Мы бьемся за это, но пока... Увы!..

Вообще, готовить передачи для телевидения сложно тем, что не знаешь, кто тебя слушает, ведь один и тот же материал воспринимают разные люди. Мне кажется, что мы делаем одну очень серьезную ошибку: подчас стремимся адресовать нашу передачу какому-то усредненному, мало разбирающемуся в музыке и вообще в культуре зрителю. Мое мнение: не надо опускаться до уровня малоразвитого человека, это абсолютно неправильно. Чем мы ниже будем опускаться сами, нагибаться к этим людям, тем они от нас будут уходить еще ниже, и наоборот. Ведь всегда интереснее общаться с человеком более образованным, чем ты сам, с тем, кто тебе откроет что-то новое, доселе тобой не знакомое, не испытанное. Я это говорю потому, что предполагаю: наши слушатели достаточно читают, интересуются литературой, слушают записи любимых композиторов, разговаривают на эти темы дома, за семейным столом.

Еще очень многие вопросы хотелось бы затронуть в разговоре с Ольгой Ивановной, вспомнить многие чудесные передачи, которые, я знаю, с нею вместе готовит ее давний помощник Людмила Александровна Остащенко. К сожалению, даже самый интересный разговор имеет свои рамки... Помните, у Гайдна есть «Прощальная симфония», которая исполняется при свечах, и каждый оркестрант, исполнив свою партию, гасит свечу и уходит? Украинская поэтесса Ирина Жиленко написала стихи. Она их так и назвала — «Иосиф Гайдн: «Прощальная симфония». Они начинаются:

— Скажи, зачем худой тот валторнист встает, уходит, погасивши свечку?

— Не надо, дорогая, отвернись! Там — вечность...

— Скажи, зачем встал пожилой флейтист? Задул свечу. Ни отблеска, ни блика...

— Не надо. Не печалься. Отвернись. Его покой окликнул...

— Скажи, зачем, оставив свой гобой, учитель твой ушел — и как растаял?..

— О, не смотри, не надо! Я — с тобой. Там — тайна...

Не привожу их полностью, а только ради этой последней строчки: «Там — тайна...» Мне кажется, что все-таки, сколько бы мы ни разъясняли, ни раскрывали словами смысл великих музыкальных произведений, мы не исчерпаем их до дна. В них всегда останется немножко тайны, сокровенной тайны души творца. Тем, наверное, пленительна и неисчерпаема музыка. Ее надо слушать.



«БУРДА МОДЕН» —
СОВЕТСКИМ ЖЕНЩИНАМ



УСПЕХ И ИЗВЕСТНОСТЬ
ПРИШЛИ К «БУРДА МОДЕН» ВМЕСТЕ
С ПРАКТИЧНЫМИ МОДЕЛЯМИ
ОДЕЖДЫ. ОНИ ВСЕГДА В ДУХЕ
ВРЕМЕНИ И МОДЫ.





Вышедший недавно первый номер издания «Бурда моден» на русском языке — пример плодотворного сотрудничества советских внешнеторговых организаций с западными фирмами. О его сегодняшнем состоянии и перспективах развития рассказывает нашему корреспонденту заместитель председателя «Внешторгиздата» В. В. Минаев.

— Вячеслав Васильевич, каким будет издание «Бурды» для советских женщин? Будет ли оно отличаться от западногерманского?

— В ФРГ фирмой «Бурда моден» издается не один, а целых 15 журналов. Каждый рассчитан на определенную категорию читательниц. Один посвящен вязанию, вышивке, рукоделию, другой знакомит с новинками моды. Для молодежи и пожилых — тоже свои издания. Ну а «Бурда», предназначенная для советских женщин, объединяет все перечисленное выше. Здесь же наши читательницы найдут различные кулинарные рецепты, полезные советы, как элегантно и со вкусом одеваться, и многое другое. Модели одежды рассчитаны на советские ткани.

— Первый номер журнала яркий, красочный, выпущен на красивой глянцевой бумаге. Каким будет в дальнейшем его полиграфический уровень?

— Он не изменится. Пока что «Бурда» поступает к нам из Западной Германии. А с 1990 года он будет печататься в специально строящейся у нас типографии.

— Какова периодичность советского издания?

— В этом году выйдет четыре номера, а в будущем он будет поступать в продажу ежемесячно. Через три года тираж достигнет 2 миллионов экземпляров.

— Каковы перспективы сотрудничества «Внешторгиздата» и фирмы «Бурда»?

— Уже через год в Москве появится первый салон «Бурды». В демонстрационном зале новинки из последнего номера можно будет примерить, опытные модельеры дадут консультацию. А с помощью компьютера любую выкройку легко будет подогнать по фигуре заказчика. Такие салоны предполагается открыть во всех республиканских центрах.

Е. НЕВСКАЯ

Окончание. Начало на стр. 32.

подмастерья, которым не доверялось главного? Неужели?..

ДОЛГО раздумывал: как это случилось и почему — метод, вновь открытый Хвостенко, не нашел до сих пор самого широкого применения? Нежелание расставаться с секретом? Попытка извлечь из него какую-то необыкновенную материальную выгоду? Общественная инертность? Все эти вопросы превращаются в дым, когда смотришь тома (именно тома) переписки Татьяны Васильевны с теми, кто не только по служебному положению, но нравственному и патриотическому своему долгу должен был бы помочь внедрить метод защитного покрытия в жизнь.

«Тут какое-то недоразумение, — думал я. — А что, у нас так хорошо обстоят дела с объектами реставрации? Наблюдающему за реставрированными памятниками человеку разве не видно, что происходит с ними буквально через 2—3 года после окончания проведения работ? Или все так хорошо обстоит с памятниками деревянного зодчества и они не гниют, даже помещенные в более-менее благоприятные условия заповедников — под Архангельском, Новгородом, в Суздале, Костроме?.. Или не разрушается от российских морозов крымский белый камень-известняк, которым реставрируют в центральной полосе России? Или...»

А Кизи гибнут. Тысячи памятников на невеликом в общем-то пространстве центральной России — словно на лезвии бритвы: через 5 лет, подсчитано специалистами, не будет и половины, если...

А метод В. В. и Т. В. Хвостенко прост и теперь даже зафиксирован авторскими свидетельствами. Рецепт его помещен в книге В. В. Хвостенко «Энкаустика»: это, если коротко (и, конечно, упрощенно), смесь пунического воска с некоторым количеством масел. Ему можно научить каждого за очень короткий срок. И специальных институтов для этого создавать нет никакой необходимости, утверждает Татьяна Васильевна. И если бы, если бы не шесть учеников, а хоть шестьдесят, да разработанную методику, да толковое применение реставраторами... Кажется, А. Блок сказал о ком-то когда-то (или о себе?): у России, наверное, очень много талантов, что она этот так весело пинает ногами.

Весело: сотни листов переписки, бесполезной, болезненной... С министерствами, ведомствами. Везде надоела. Везде не нужна... Вечность не нужна.

Почему? Расценки (помните — 50—70 копеек?) низкие. Из них никак не складываются миллионы, которые идут на одни бесконечно восстанавливаемые «реставраторами» леса...

Вечность — любит она настоящее, подлинное. Вечность любит труд и не приемлет халтуры, и за труд благодарит радостью, а не усадями, и милее ей почему-то, когда обращаются к ней не всезнайки, а люди с простой и доверчивой душой, в одеждах тоже простых и рабочих. Ну как у тетки...

А ПОЧЕМУ «человек с обратной стороны Луны»? Так тоже ее называют. За то, что верит в доброе, за то, что пробивает дорогу добру. Сколько же и здесь, в этой небольшой московской квартире на улице Масловке, из-за чьей-то инертности, невосприимчивости к ставшему нетрадиционным, из-за душевной лени, амбиций и косности, задумываешься иногда, было пролито «невидимых миру слез».

Тихо. Вечер. Раскрываю тяжелый том старого Даля. «Подвижник... — доблестный делатель», — набегают строки.

РАБОТНИЦА

5/87

Главный редактор
З. П. КРЫЛОВА

Редакционная коллегия:

В. Ф. ЖУРАВЛЕВА
М. Б. ИВАНОВ
(отв. секретарь)
Д. Т. КАРАСЕВА
А. Л. ЛЕВИНА
Л. А. ЛЕСОВАЯ
И. В. СКЛЯР
А. М. СТЕПАНОВ
О. А. ФИЛАТОВА
(зам. гл. редактора)
Р. А. ЗЛЬДАРОВА

Главный художник
С. Ю. ВЕРЕТЕННИКОВ

Художественный редактор
И. Г. ПАНКОВ



Справки
по письмам: 250-57-38



Адрес редакции:
101458, ГСП, Москва, А-137,
Бумажный пр., 14.

Присланные рукописи, фотографии и рисунки редакция не возвращает.

Сдано в набор 23.03.87.
Подписано к печ. 09.04.87. А 00356.
Формат 60 × 90%.
Глубокая печать.
Усл. печ. л. 6,00. Уч.-изд. л. 9,56.
Усл. кр.-отт. 16,00. Тираж 17 666 000 экз.
(1-й завод: 1—13 449 452 экз.). Изд. № 1218.
Заказ № 430.
Ордена Ленина
и ордена Октябрьской Революции
типография имени В. И. Ленина
издательства ЦК КПСС «Правда».
125865, ГСП, Москва, А-137,
ул. «Правды», 24.

НЕ ВЕЛИК, А СЛАВЕН



Волга,
г. Рыбинск

Рыбинск (мы будем называть его так, потому что начинаем путешествие в прошлое древнего города) стоит на берегу великой Волги. Рыбинск (новое название города — Андро́пов) интересен своей стариной, которая, горько сказать, стремительно исчезает. Каждый год уносит неповторимые уголки старого центра, на месте уникальных строений вырастают серые, однотипные дома. «Жить в городе или любоваться им?» — под таким углом зрения рассматривался вопрос о сохранении исторического архитектурного наследия Рыбинска в центральной печати. Сотни откликов заинтересованных жителей так отвечают на этот вопрос: и жить, и любоваться! А для этого... Для этого необходимо одно, но очень важное условие: надо, чтобы у городской старины был свой заинтересованный, доброжелательный хозяин. Им могут стать крупнейшие промышленные предприятия города; давно назрела необходимость в расширении реставрационного участка города, выделении дополнительных средств областной реставрационной мастерской. И, конечно, гласность: об исчезновении старых кварталов города надо говорить открыто, призывая к решению непростых проблем старого Рыбинска Министерством культуры РСФСР, Госстрой, ВООПИК и, конечно, всех заинтересованных жителей, огромный актив тех, кто мечтает сохранить неповторимое городское очарование.

...А проблему надо ставить, вероятно, так: жить, любоваться и бережно нести редкую красоту в недалекое уже третье тысячелетие.

М. РИСКОВ

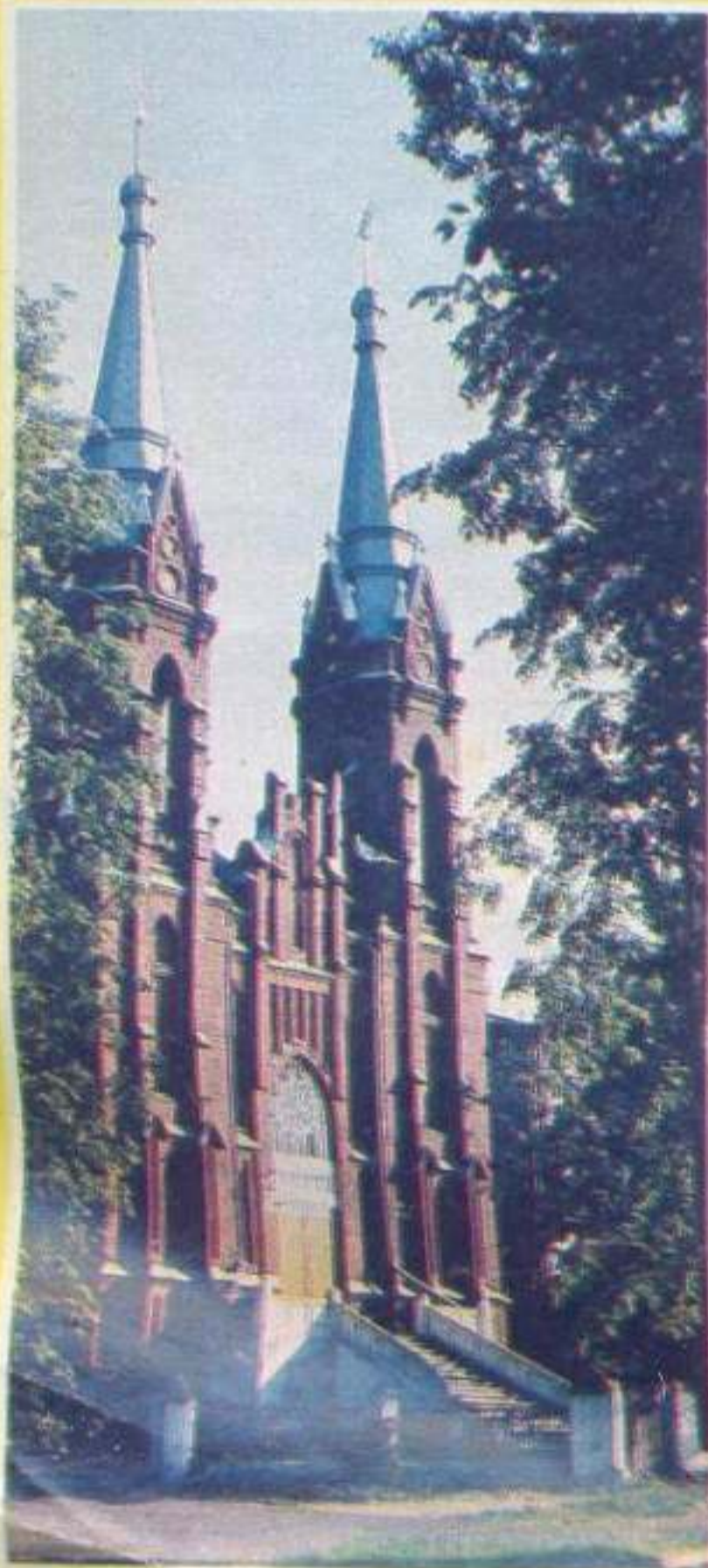

● Открытка с видом Рыбинска начала XX века.

● Вид старого города со стороны Волги.

● Старый костел — одно из немногих зданий города, восстановленных в последние годы.

● Характерная застройка центральной части.

ПУТЕШЕСТВИЕ
В ДАЛЕКОЕ
И БЛИЗКОЕ

Фото В. ТИТОВА